



ANDØY KOMMUNE

Innkalling for Kommunestyret

Møtedato: 18.05.2020
Møtested: Fjernmøte via Teams
Møtetid: Kl. 11:00 – 18:00

Medlemmer med gyldig forfall eller er inhabil i noen av sakene, må melde fra så snart som mulig på tlf. 76 11 50 00. Varamedlemmer møter etter nærmere innkalling.

Dokumenter som ikke er offentlige, vil bli utlevert i møtet. Dersom medlemmene på forhånd ønsker å gjøre seg kjent med innholdet i disse dokumentene, er dokumentene tilgjengelig på rådhuset.

Andøy kommune

Knut Nordmo
Ordfører

Saksliste

Sak nr.	Sakstittel	
27/2020	Godkjenning av innkalling	
28/2020	Godkjenning av saksliste	
29/2020	Spørsmål og interpellasjoner	
30/2020	SØKNAD OM DISPENSASJON -FORMÅLSENDRING - UTVIDELSE AV BOLIGTOMT	
31/2020	DISPENSASJON FRA KOMMUNEPLANENES AREALDEL - FRADELING LANDBRUKSEIENDOMMEN 31/18, BREIVIK	
32/2020	SØKNAD OM MIDLERTIDIG DISPENSASJON FRA KOMMUNEPLANENS AREALDEL FOR EIENDOMMENE 16/36 OG 37 - BREINESET	
33/2020	AVKJØRINGSTILLATELSE - BREINESSET - FV 82 - EIENDOMMENE 16/35, 36 OG 37 - ANDØY KOMMUNE	
34/2020	HANDLINGSPLAN SAMSKAP 2020	
35/2020	VALG AV UNGDOMSRÅD - ENDRING	
36/2020	OPPFØLGING KOMMUNESTYRETS VEDTAK OM AVVIKSRAPPORT DRIFT PR 31.10.19 - MELDING	
37/2020	TILBYGG INDUSTRIVEIEN 2A - SØKNAD OM DISPENSASJON FRA KOMMUNEPLANENS AREALDEL	
38/2020	GATELYS - STENING AV KRETSER	
39/2020	ENDRING BARNEHAGESTRUKTUR SØR OG TILPASNING ØVRIG BARNEHAGEDRIFT	
40/2020	LOKALE SENIORPOLITISKE TILTAK - ENDRING	
41/2020	Nytt prissystem SFO	
42/2020	BUDSJETTREGULERING DRIFT NR. 1 - 2020	



ANDØY KOMMUNE

Godkjenning av innkalling

Saksbehandler	Arkivsaksnummer
Greta Jacobsen	20/451

Saksnr.	Utvalg	Møtedato
27/2020	Kommunestyret	18.05.2020

Forslag til vedtak:

Innkallingen godkjennes uten merknader.



ANDØY KOMMUNE

Godkjenning av sakliste

Saksbehandler	Arkivsaksnummer
Greta Jacobsen	20/451

Saksnr.	Utvalg	Møtedato
28/2020	Kommunestyret	18.05.2020

Forslag til vedtak:

Sakslisten godkjennes som den foreligger.



ANDØY KOMMUNE

Spørsmål og interpellasjoner

Saksbehandler	Arkivsaksnummer
Greta Jacobsen	20/451

Saksnr.	Utvalg	Møtedato
29/2020	Kommunestyret	18.05.2020

- Interpellasjon fra Arne Robert Svendsen (MDG) angående parkeringsløsning for Baughtuva/Måtind
- Spørsmål fra John Helmersen (SV) angående budsjettkutt ved legekantoret i Risøyhamn
- Spørsmål fra John Helmersen (SV) angående nærpolitireformen og økning i oppgaver for det kommunale brannvesen
- Interpellasjon fra John Helmersen (SV) angående klimabudsjett og klimaregnskap for kommunens aktiviteter
- Spørsmål fra Halvar Rønneberg (FRP) angående innkrevingsrutinger for kommunale avgifter
- Spørsmål fra Odd Arne Andreassen (SP) angående bosetting og tilgjengelige boligtomter
- Spørsmål fra Tone Fredriksen (SP) angående gjenbruk av gravsted/plass

MUNTLIGE SPØRSMÅL OVERFØRT FRA KOMMUNESTYREMØTE 02.03.20

Kjell-Are Johansen (AP) – spørsmål angående eiendomsskatt

Kjell-Are Johansen (AP) – spørsmål angående tillatelse for kreftsykepleier til å sette sprøyter på brystkreftpasienter

John Helmersen (SV) - spørsmål om informasjon til innbyggerne angående eiendomsskatt

Miljøpartiet De Grønne Andøy

Fremdrift - parkeringsløsning for Baugtuva/Måtind

I flere år har vi diskutert løsning for parkeringsproblemene på Baugtuva/Måtind. Men kommunestyret har ikke fattet beslutninger som starter opp en prosess med det mål om å løse problemet. "Alle" er enige om at det er et problem, men ingen gjør noe med det.

Miljøpartiet De Grønne tok opp problemet første gang i 2016 og vi har til og med hatt profilerte fylkespolitikere på plass for å kaste glans over problemet.

Hva er Ordførerens plan for å komme problemet til livs og når kan vi starte med og utbedre parkeringsforholdene?

Robert Svendsen

Miljøpartiet De Grønne, Andøy

Til

Ordføreren i Andøy

SPØRSMÅL TIL KOMMUNESTYRETS MØTE 2. MARS 2020

BUDSJETTKUTT VED LEGEKONTORET I RISØYHAMN

Det har framkommet i lokalmedia at personalet ved Risøyhamn legekantor er svært bekymret over de budsjettkutt som ble kontoret til del ved kommunestyrets budsjettvedtak for 2020.

Der vises til at man fra legekantoret ikke har vært involvert i det som endte opp i rådmannens saksutredning.

Spørsmålet er da:

- hva er ordføreren oppfatning av saken og mener han at saksframlegget til kommunestyret var tilstrekkelig opplysende for kommunestyrets medlemmer?

Andøy, 25.02.2020

John Helmersen (sign.)

møtende vararepresentant for Andøy SV

Til

Ordføreren i Andøy

SPØRSMÅL TIL KOMMUNESTYRETS MØTE 2. MARS 2020

«NÆR»POLITIREFORMEN OG ØKNING I OPPGAVER FOR DET KOMMUNALE BRANNVESEN

Som følge av reformen i polititjenesten, framkommer det i media og i publikasjonen fra Norsk Brannbefals Landsforbund, at det kommunale brannvesen til tider må rykke først ut til åsteder med utfordringer og oppgaver der politiet normalt skal være førstelinje. Når kommunalt brannvesen må rykke ut til politioppgaver, tærer det direkte kommunale økonomiske ressurser og gir tidstap for andre oppgaver som kommunalt personell i brantjenesten ellers har som daglige oppgaver.

Spørsmålet er da:

1. har man i Andøy kommune utrykninger av brannvesenet til oppgaver som er politiets førstelinjeoppgaver?
2. hvor høy er i tilfelle frekvensen av slike utrykninger?
3. er brannmannskapene trent og utstyrt for å takle politioppgaver?
4. hvor mye ekstra belastning i form av økonomiske uttelling og tap av tid til andre kommunale oppgaver medfører det eventuelt i Andøy når det kommunale brannvesen må rykke ut til hendelser som er politioppgaver.

Andøy, 25.02.2020

John Helmersen (sign.)

møtende vararepresentant for Andøy SV

Til

Ordføreren i Andøy

INTERPELLASJON TIL KOMMUNESTYRETS MØTE 2. MARS 2020

SKAL ANDØY KOMMUNE INNFØRE KLIMABUDSJETT OG KLIMAREGNSKAP FOR KOMMUNENS AKTIVITETER

Norske kommuner, politikere og innbyggere er blitt svært opptatt av klimasaken og hva de kan bidra med for å oppfylle klimamålene, og Norge har satt ambisiøse mål for reduksjon av sitt klimaavtrykk.

Ny klimalov trådte i kraft i 2018. Det overordnede målet er at Norge skal redusere klimagassutslippene med minst 40 % i 2030 sammenlignet med 1990, og 85 % til 90 % i 2050. Norge har også ratifisert Parisavtalen, som forplikter medlemslandene til å føre en klimapolitikk for å unngå at temperaturen på jorda stiger mer enn 2 grader sammenlignet med førindustriell tid, og til å gjøre alt man kan for å unngå mer enn 1,5 graders oppvarming. Både klimaloven og ratifiseringen av Parisavtalen, medfører store krav om handling dersom målene skal nås.

For å få ned utslipp og bidra her i Andøy kommune, hvor vi alle har vårt hjemsted, må lokalsamfunnet planlegges deretter. Kommunen bør derfor ha forpliktende og ambisiøse klimaplaner som følges opp med årlige klimaregnskap. Gjennom kommunale klimabudsjett synliggjøres pengebruken knyttet til kommunens klimatiltak og mål for reduksjon av klimautslipp.

Et klimabudsjett er som et vanlig økonomibudsjett, men man regner med CO₂-ekvivalenter i stedet for (eller i tillegg til) kostnader for tiltak. Klimabudsjettet kan være en del av budsjett/økonomiplan og integrert i kommunebudsjettet. Klimabudsjettet kan bestå av nasjonale, regionale og lokale tiltak. Budsjettet gir informasjon om hvem som har ansvar for tiltaket, når det skal gjennomføres, hvilken kostnad tiltaket har og beregnet utslippsreduksjon. Tiltakene følges opp i den ordinære rapporteringen. Dermed blir klimabudsjettet et systematisk verktøy som gir oversikt over tiltak som må gjennomføres for å nå klimamålene.

Det finnes i dag ikke bestemte retningslinjer for kommuners utarbeidelse av klimabudsjett. Oslo kommune har, sammen med andre kommuner, fått støtte fra miljødirektoratet til å utarbeide en nasjonal veileder. I påvente av denne er det mye støtte å finne i klimabudsjettene til Oslo og Bergen samt andre kommuner som Nesodden.

Klimabudsjettet skal vise om vedtatte klimamål blir fulgt opp med tiltak som gir tilstrekkelige utslippskutt. Det finnes antakelig ikke enkelttiltak eller enkeltaktører som kan skape tilstrekkelige utslippskutt. Klimamålene må nås gjennom et bredt spekter av tiltak og gjennom innsats fra hele kommunen. Alle kommunale virksomheter kan gis plikt til å definere tiltak og jevnlig rapportere på status på gjennomføringen av tiltakene de har ansvar for.

Tenk globalt og handle lokalt!

Spørsmål:

- hva mener ordføreren om at det etableres klimabudsjett- og regnskap i Andøy?

Forslag:

Andøy kommunestyre ber rådmannen utrede hvordan Andøy kommune snarest kan etablere klimabudsjett og klimaregnskap for kommunens aktiviteter

Andøy, 25.02.2020

John Helmersen (sign.)

møtende vararepresentant for Andøy SV

Halvar Rønneberg

Andøy Fremskrittsparti

Ordfører

Sortland den 26. februar 2020

Spørsmål til Kommunestyret

KOMMUNALE AVGIFTER – INNKREVINGSRUTINER

I mars måned sendes kommunens krav for innbetaling av kommunale avgifter ut fra Andøy kommune. Kommunen opererer med 2 terminer pr år, med betaling i mars og i september hvert år. For mange er dette blant de regninger som kanskje tynger mest i privat økonomi, dette kan ha flere årsaker. Når en har kun to terminer å forholde seg til, blir gjerne beløpene svært tunge å betjene for en del av innbyggerne. Dert skaper ekstra irritasjon.

Kommunen er vel snart den eneste som krever inn disse avgiftene med to forfall i året. Mens banker, forsikringer, medieavgifter, veiavgifter og energiregninger har månedlige forfall. For mange er dette meget enklere å forholde seg til, og gjør sin private økonomi mer forutsigbar enn med dagens innkrevingsystem. Svært mange av kommunens innbyggere har også elektroniske betalingssystemer, slik at en slik ordning med 12 terminer ikke betyr svært mye administrativt arbeide.

Mitt spørsmål til ordfører blir derfor:

Vil Ordfører arbeide for at dagens ordning med innkreving av kommunale skatter og avgifter med 2 terminer, blir erstattet med 12 månedlige forfall, slik de fleste andre innkrevinger av offentlige avgifter fungerer?

MVH

Halvar Rønneberg,

Fremskrittspartiet

Det er i Andøy planer for etablering av nye arbeidsplasser.

I rapporten «Regionale ringvirkninger av å etablere Andøya Spaceport» rapport nr 4 ferdigstilt 15 februar 2019 utført av firmaet Samfunnsøkonomisk Analyse er det ifm etablering av Andøya Spaceport estimert etablering av ca 350 arbeidsplasser.

I tillegg vil etableringen av Andfjord Salomon gi en økning av antall arbeidsplasser i Andøy.

Om en ser på dagens arbeidsmarked i Andøy og antall ledige personer vil denne etableringen bety at svært mange av disse vil være nødvendig å rekruttere utenfor Andøy.

Det var også en gledelig «nyhet» da Andøy kommune reklamerte på Facebook at det i slutten av februar 2020 er lyst ut 66 ledige stillinger i offentlige og private bedrifter i Andøy, dette viser at det allerede er en positiv utvikling i arbeidsmarkedet.

For å rekruttere disse menneskene til å søke på ledige stillinger i Andøy og ikke minst få disse til å bosette seg i Andøy vil det være viktig å legge til rette for dette både når det gjelder leiligheter, boliger, boligtomter, barnehage tilbud og skoler.

Det har tidligere vært stilt spørsmål i kommunestyret om etablering av nye boligområder og leiligheter i Andøy.

Det er ikke mulig å finne om og eventuelt hvor det er ledige boligtomter i Andøy ved å søke på Andøy kommune sine hjemmesider.

Konkrete henvendelser om å kunne kjøpe tomt for å bygge bolig på Lyngmoa boligfelt på Bleik er ved konkrete henvender blitt besvart på en måte som gjør at unge i etableringsfasen har gitt opp før de er kommet i gang.

Sett i lys av den planlagte utviklingen i Andøy er det ønskelig å få vite hvilke planer som er lagt for å løse utfordringene som antageligvis kommer som følge av de nye bedriftsetableringer som er planlagt og om det er konkrete planer for å ivareta behovene som ser ut til å komme ganske raskt.

Hvordan har Andøy kommune konkret planlagt å løse utfordringene på en måte som gjør at arbeidstakere som rekrutteres til Andøy bosetter seg her?

Hvilke boligområder er i dag klar slik at de som ønsker å etablere seg kan kjøpe tomt?

Spørsmål vedrørende gjenbruk av gravsted / plass

Jeg er innenforstått med at man fester en gravplass i en viss tidsperiode, og dersom pårørende eller andre, når denne tidsperioden er over, ikke betaler for en ny periode, vil gjeldende gravplass bli tatt tilbake, for så å bli brukt på nytt.

Jeg har i den siste tiden blitt gjort oppmerksom på flere tilfeller av gjenbruk av gravsted.

Pårørende har, i noen tilfeller før begravelsesdagen, mens i andre tilfeller på selve begravelsesdagen, opplevd at man ankommer kirkegården, for der å oppdage at den avdøde skal senkes ned på en gravplass som allerede er i bruk. Dette oppdager man lett, da gravsten til den som ligger der fra før, fortsatt står der.

Andøy kommune er en såpass liten kommune at man i de fleste slike tilfeller vet hvem personen som ligger der fra før, faktisk er. Jeg vil tro dere alle kan forestille dere for et sjokk det er å ankomme kirkegården, for å oppdage at man skal begrave noen ilag med gamle kjente eller naboer. Dette unner jeg ingen å oppleve.

Mitt spørsmål til Ordføreren er:

- Har Andøy Kommune noen rutiner og eller retningslinjer på hvordan en brukt gravplass tas tilbake, for så å bli brukt på nytt? Og er man i så fall fornøyd med det?

Med vennlig hilsen
Tone Fredriksen
Andøy Senterparti





SØKNAD OM DISPENSASJON -FORMÅSENDRING - UTVIDELSE AV BOLIGTOMT

Saksbehandler	Arkivsaksnummer
Andreas Danke	19/907

SAKSGANG

Utvalg	Møtedato	Saknr
Formannskapet Kommunestyret		

Vedlegg:		
Dok.dato	Tittel	Dok.ID
28.02.2020	Søknad disp. arealplan	143355
28.02.2020	Situasjonsplan	143356
28.02.2020	Tegninger bolig og garasje	143359

Forslag til vedtak:

Andøy kommune innvilger dispensasjon for formålsendring, fra «LNFR» til «boligbebyggelse», for inntil 300 m² av eiendommen 15/13.

Kirsten Lehne Pedersen
Rådmann

Bakgrunn for saken:

Andøy kommune mottok den 21.10.2019 søknad om fradeling og dispensasjon fra kommuneplanens arealdel (KPA) for fradeling av ca. 300 m² fra eiendommen 15/13 i Forfjorden. Det fradelte arealet skal etter søknaden benyttes som et tilleggsareal til eiendommen 15/57.

Denne behandlingen gjelder kun forholdet til dispensasjon fra KPA. Søknaden om fradeling behandles administrativt jf. delegasjonsreglementet.

Faktiske opplysninger:

Siv og Reinar Karlsen søker fradeling for å utvide sin boligtomt i Forfjorden. Bakgrunnen for fradeling er et ønske om å utvide tomten slik at det blir plass til å bygge en ny garasje og tilbygg til boligen.

Reinar Karlsen har selv søkt Statens vegvesen om dispensasjon fra byggegrensen for oppføring av garasje og tilbygget til boligen. Statens vegvesen har i vedtak datert 24.09.2019 innvilget dispensasjon fra byggegrensen mot Fv. 82.

Den omsøkte delingen skal skje på et område som i KPA er avsatt til landbruks-, natur- og friluftsmål samt reindrift (LNFR-formål). Etter bestemmelsene til kommuneplanens arealdel skal alle tiltak innenfor LNFR behandles etter jord- og skogloven. Kommunens landbrukskonsulent har i vedtak datert 25.02.20120 behandlet fradelingen etter jordloven, og konkluderer her med at Andøy kommune samtykker til tiltaket.

Søknaden har et beskjedent omfang og har derfor ikke blitt sendt på høring til Nordland fylkeskommune, fylkesmannen i Nordland eller andre sektormyndigheter.

Vurdering:

I henhold til plan- og bygningslovens § 19-2 kan det ikke gis dispensasjon dersom hensynene bak bestemmelsene det dispenseres fra, eller hensynene i lovens formålsbestemmelse, blir vesentlig tilsidesatt. I tillegg må fordelene med dispensasjon være klart større enn ulempene etter en samlet vurdering.

Når det søkes dispensasjon fra LNFR-formål må kommunen vurdere om hensynet til plan eller lov blir vesentlig tilsidesatt. Kommunen har gitt samtykke til tiltaket etter jordloven. Kommunen ser heller ikke at tiltaket skal kunne gi negative konsekvenser for natur eller friluftsliv.

Kommunen skal i tillegg vurdere om fordelene med å gi dispensasjon er klart større enn ulempene. Personlige eller økonomiske fordeler eller ulemper for tiltakshaver er ikke relevante. Det som kan være relevant er fordeler eller ulemper for selve eiendommen og omgivelsene. Den omsøkte fradelingen gir rom for en utvidelse av boligen samtidig som det gir rom for oppføring av nytt uthus/ garasje. Utvidelsen av tomten gir også tilstrekkelig avstand mellom bygningene med tanke på brannsmitte.

Etter en samlet vurdering mener rådmannen at dispensasjon fra KPA kan innvilges med begrunnelse i tiltaket ikke vil tilsidesette de hensyn som skal ivaretas gjennom KPA eller plan- og bygningsloven. Det vurderes å være klart større fordeler med tiltaket enn ulemper.

Andøy kommune

8480 Andenes

v. Andreas Danke

Deres ref:

Vår ref: RK

Dato: 18.10.19

Søkna om dispensasjon fra kommuneplanens areadel.

Siv og Reinar Karlsen solgte i 2015 gården Nyborg beliggende i Forfjord på Gnr./Bnr. 15/13.

Min sønn John Petter Karlsen og svigerdatter Guro Karlsen overtok gården og flyttet fra Tromsø. Gården drives videre av dem med sauer.

Vi overtok kår-boligen etter min gamle mor som flyttet til Sortland.

Kår-boligen ble pusset opp og det ble gjort avtale med ung-folket om at en liten parsell skulle kunne overtas for riving av gammel garasje, oppføring av ny garasje og tilbygg på boligen.



Med dette søker vi om dispensasjon fra kommuneplanens areadel for å kunne føre opp garasje samt tilbygg til bolig med en utvidelse av tomten på ca. 300 m². Dette er bare delvis dyrkbar mark.

Tiltaket er godkjent av Statens Vegvesen.

Undertegnede bidrar med daglig gårdsarbeide, skogrydding og utvidelse av dyrkbart areal og vil i de kommende år bidra til å rydde/nydyrke et betydelig større areal enn det som søkes overtatt og benyttet til bebyggelse for økt trivsel for oss i Forfjorden.

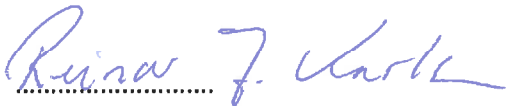
Med vennlig hilsen

.....

-  - Nytt delbass
-  - Ny garasje
-  - Terrasse



Areal tomkultivideru = ca 328,3 m²

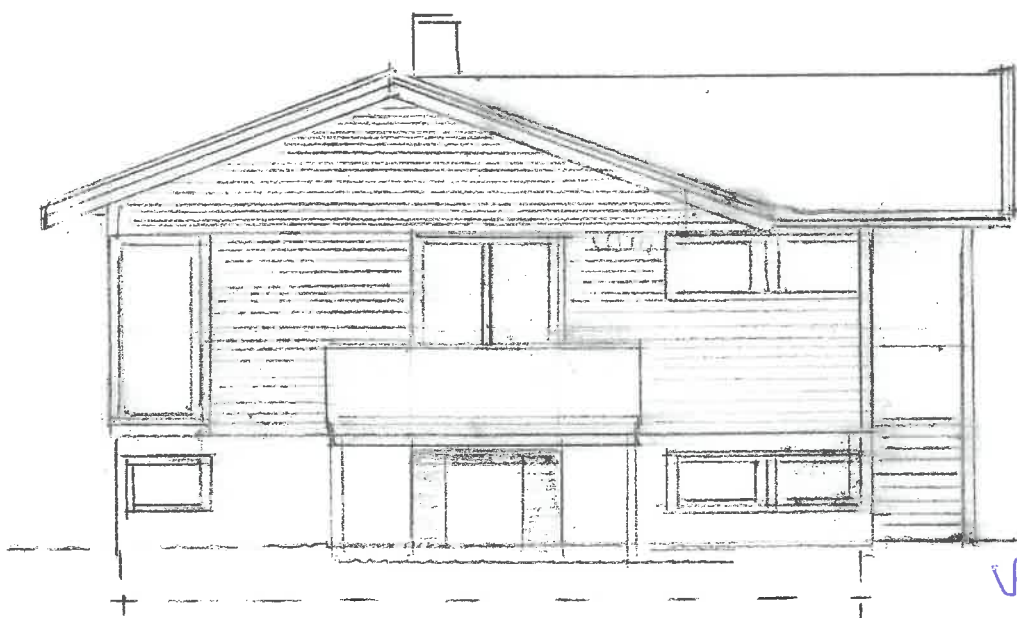
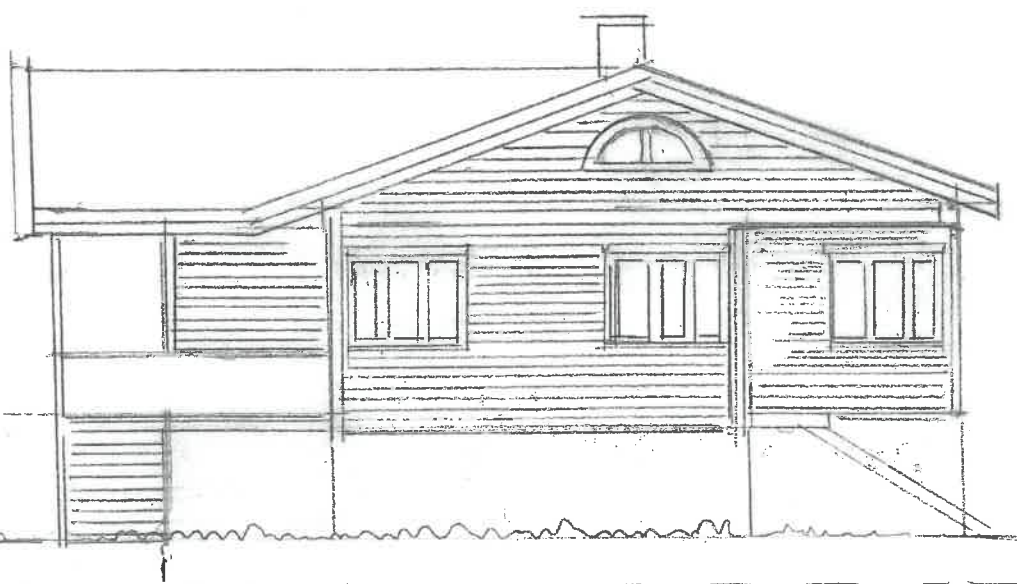
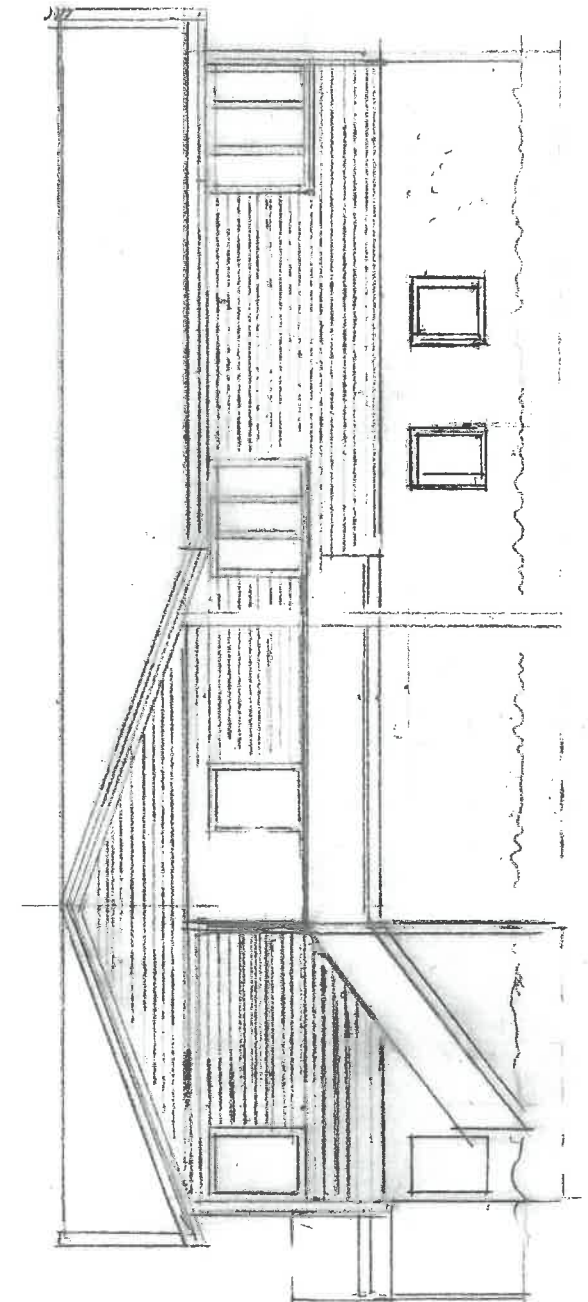
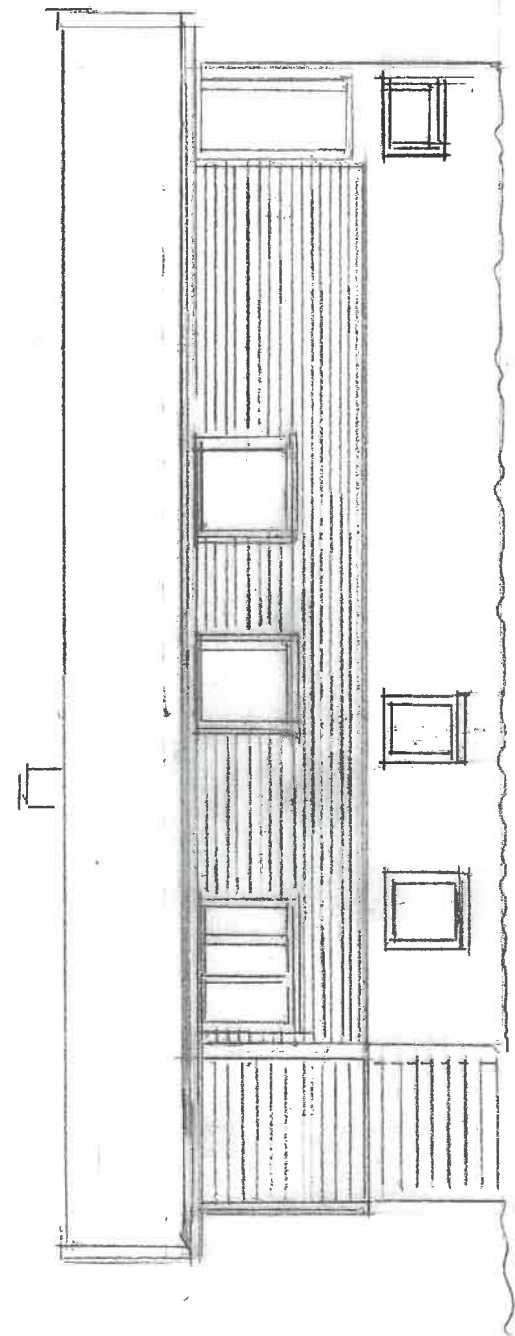
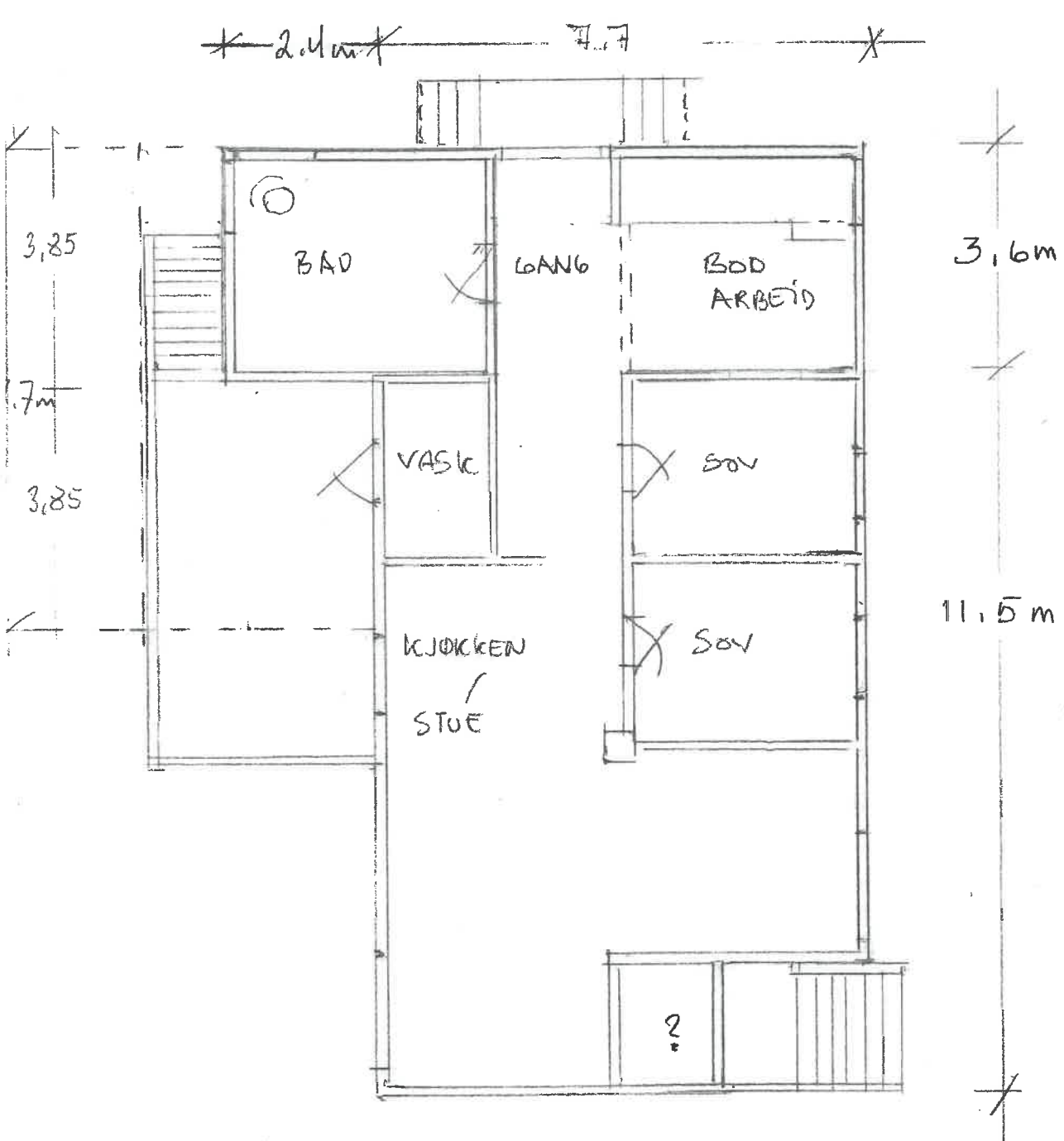

VEDLEGG E I
 FASADER BLOM-CHR-SETTER

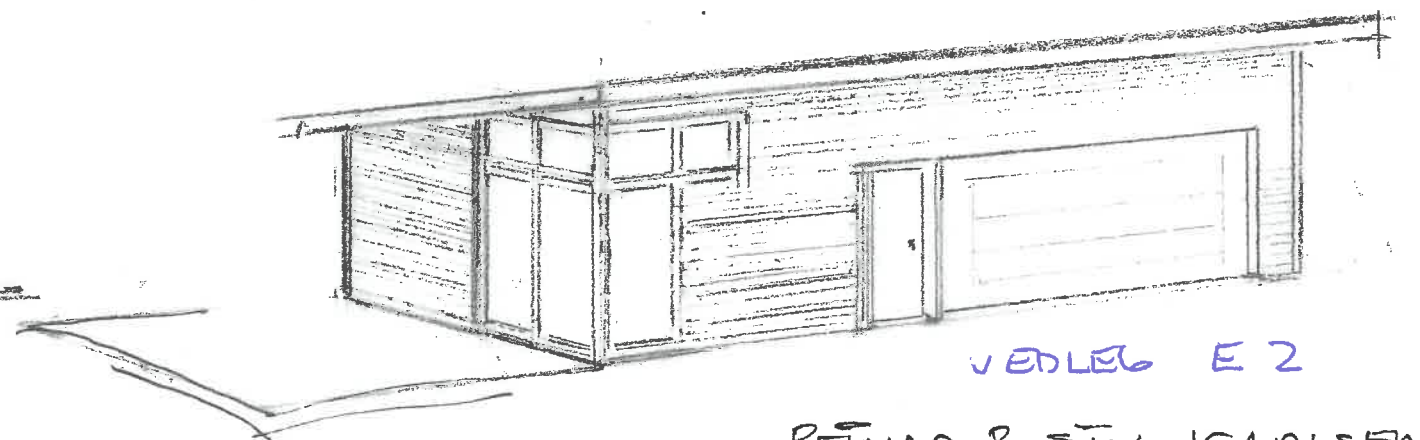
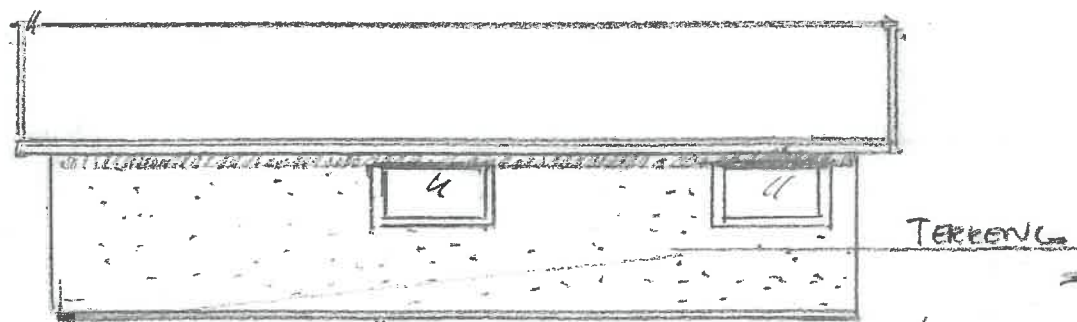
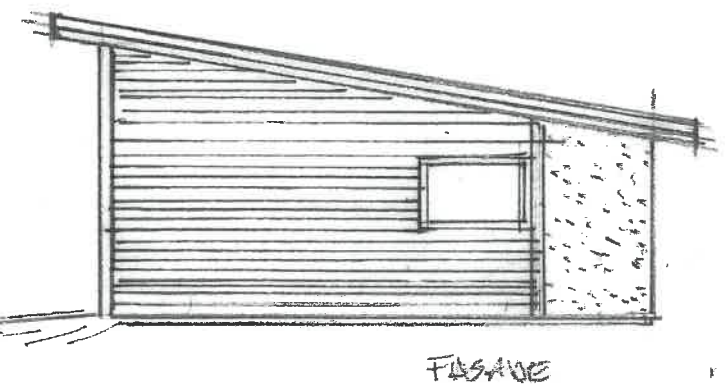
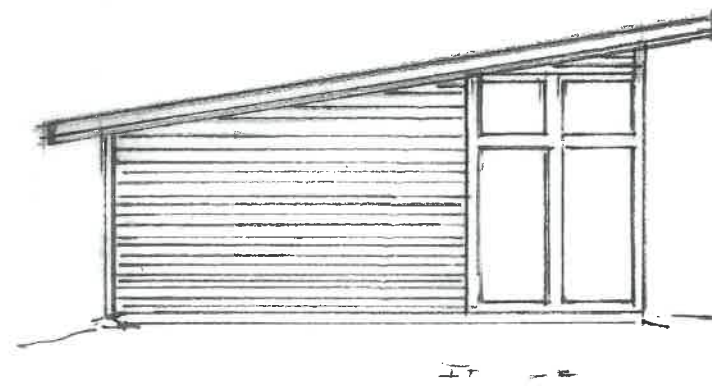
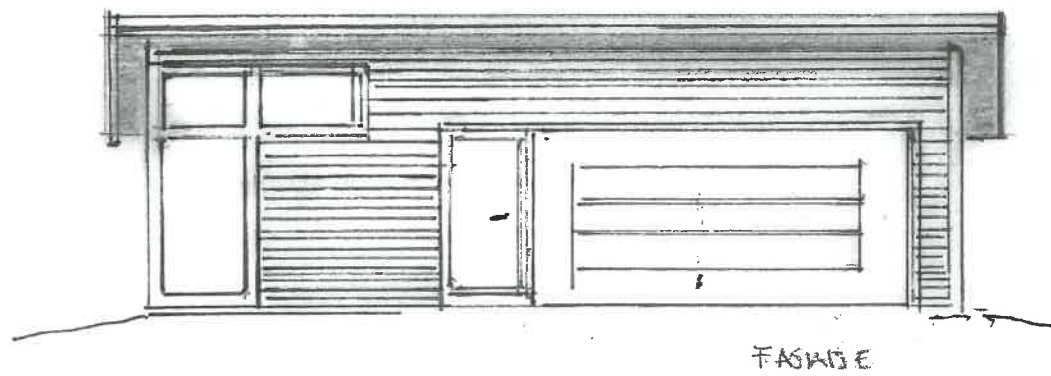
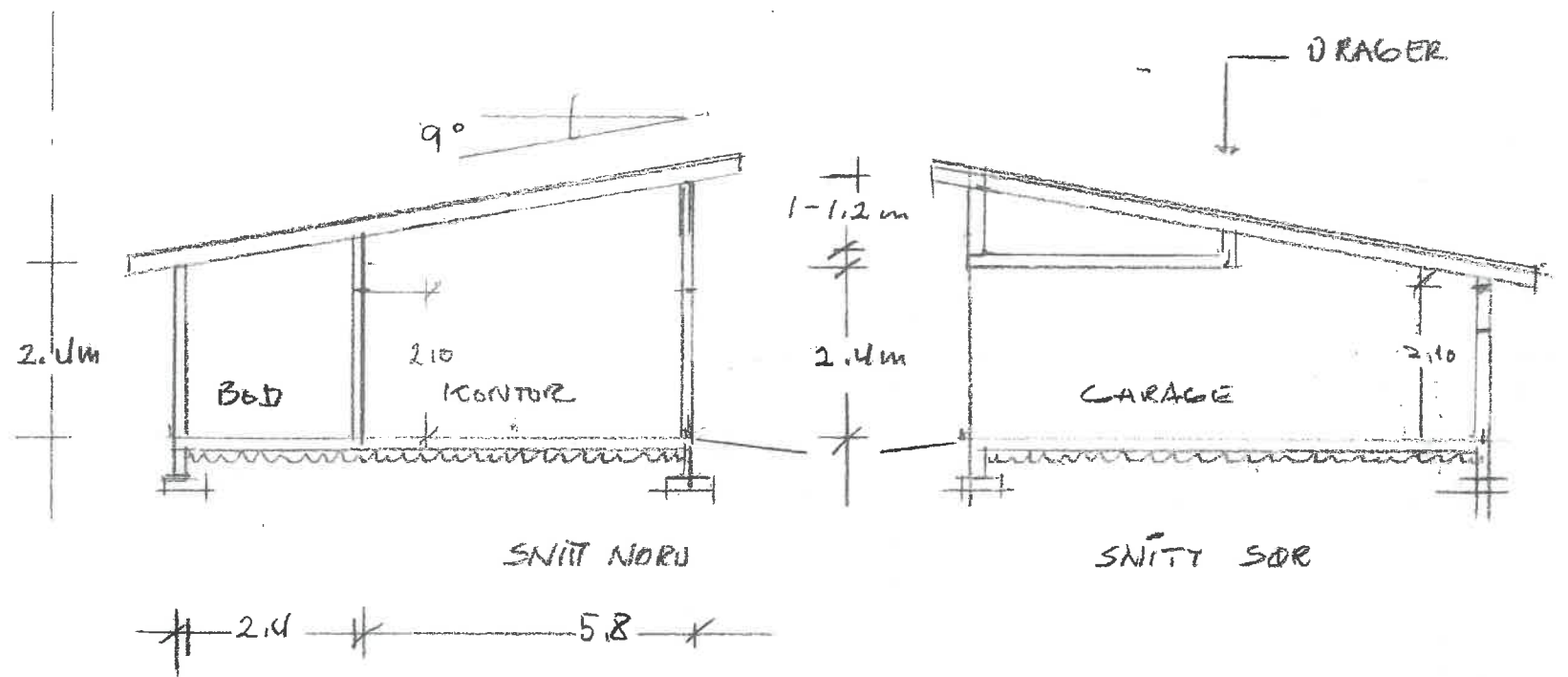
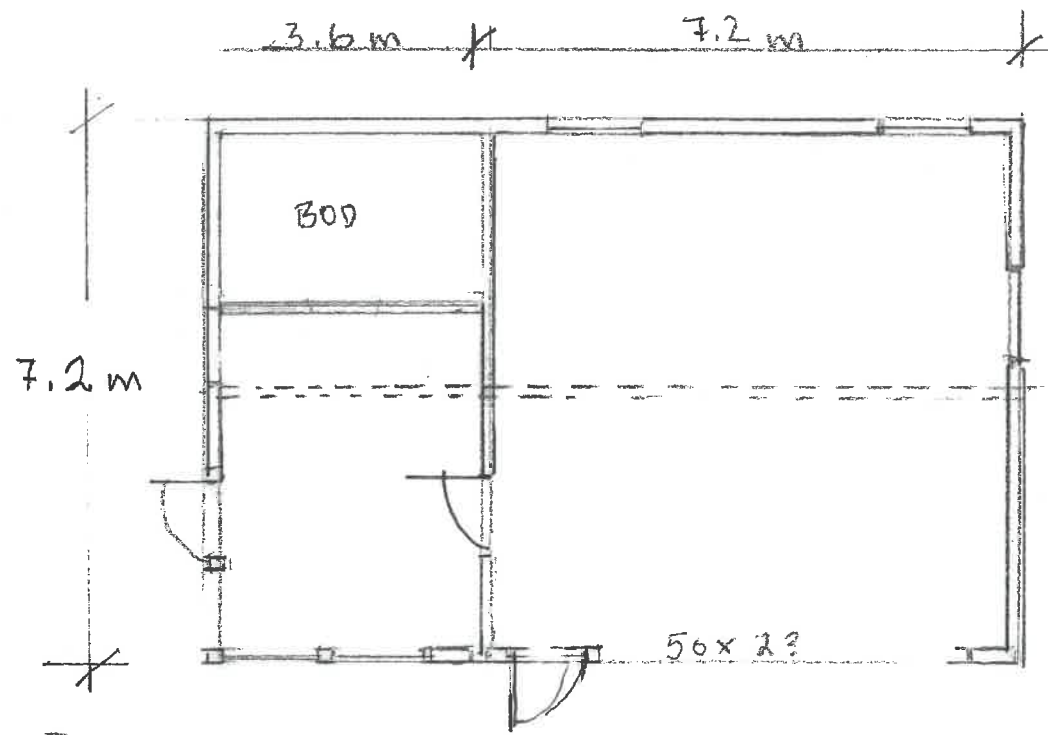

REINAR & STU KARLSEN
 SNITT & FASADER
 M - 1:100 BJORN-CHØ



DISPENSASJON FRA KOMMUNEPLANENES AREALDEL - FRADELING LANDBRUKSEIENDOMMEN 31/18, BREIVIK

Saksbehandler	Arkivsaksnummer
Andreas Danke	19/690

SAKSGANG

Utvalg	Møtedato	Saknr
Formannskapet Kommunestyret		

Vedlegg:		
Dok.dato	Tittel	Dok.ID
12.02.2020	Søknad om fradeling	142600
12.02.2020	JORDLOVSBEHANDLING - DELING AV GNR. 31 BNR. 18, BREIVIK	142601
03.03.2020	Karutsnitt eiendommene 31_18 og 31_38	143444

Forslag til vedtak:

Det innvilges dispensasjon fra kommuneplanens areadel, fra LNFR-formål til boligbebyggelse, for inntil 1,6 dekar tomt til våningshuset på eiendommen 31/18 i Breivik

Det innvilges dispensasjon fra kommuneplanens arealdel, fra boligbebyggelse til LNFR-formål, for boligeiendommen 31/38 i Breivik

Kirsten Lehne Pedersen
Rådmann

Bakgrunn for saken:

Søknad om fradeling av tomt til våningshuset på eiendommen 31/18 og sammenføring av boligeiendommen 31/38 med landbrukseiendommen 31/18 ble mottatt av kommunen den 18.07.2019.

Denne behandlingen gjelder kun forholdet til dispensasjon fra kommuneplanens arealdel (KPA). Delingssaken og jordlovssaken behandles administrativt i henhold til delegasjonsreglementet.

Faktiske opplysninger:

Eiendommen er ifølge KPA avsatt til LNFR-formål. Det er ifølge bestemmelsene til KPA et generelt delingsforbud i områder avsatt til LNFR-formål. Delingen avhenger derfor av en dispensasjon.

Kommunens delegasjonsreglement tillater ikke administrasjonen å fatte vedtak i saker som endrer formål i KPA. Søknaden er ikke i tråd med bestemmelsene til KPA. Søknaden må derfor behandles som en dispensasjonssak og vedtak må fattes av kommunestyret i Andøy.

Argumentasjonen blir i denne saken enkel. Bergersen ønsker fortsatt å bo i sin bolig mens nye eiere og drivere av gården allerede har overtatt boligen og eiendommen 31/38.

Bergersen har ikke søkt om dispensasjon som del av søknaden om fradeling. Kommunen finner det nødvendig å behandle søknaden som en dispensasjon for å kunne ta stilling til delingen.

Det er også nødvendig med en formålsendring av boligtomten 31/38 som skal sammenføres med landbrukseiendommen 31/18. Endringen av formålet til eiendommen 31/38 kan gjøres som en del av revisjon av KPA

Jordlovsbehandling

Søknaden har vært jordlovsbehandlet. I vedtaket fra kommunens landbrukskonsulent heter det «I medhold av lov av jord ..., samtykkes det til fradeling av hus på tomt på inntil 1,6 da fra gnr. 31 bnr 18 i Andøy kommune, som omsøkt av Bjørnar Bergersen. Arealet er endret i forhold til søknaden»

Vurdering:

I henhold til plan- og bygningslovens § 19-2 kan det ikke gis dispensasjon dersom hensynene bak bestemmelsene det dispenseres fra, eller hensynene i lovens formålsbestemmelse, blir vesentlig tilsidesatt. I tillegg må fordelene med dispensasjon være klart større enn ulempene etter en samlet vurdering.

Det har i Andøy kommune som i mange andre kommuner vært gjennomført uheldige delinger av landbrukseiendommer. Med uheldige menes at det ofte oppstår interessekonflikter mellom landbruk, og andre formål som bolig og fritidsbolig. Lukt fra møkker, og støy fra landbruksmaskiner er ofte lite forenelig med bolig og fritidsformål. Det er derfor viktig at slike delinger nøye vurderes.

I vurderingen til kommunens landbruks konsulent heter det at fradelingen ikke anses å skape ulemper for landbruket i området og at det derfor tilrås å gi omdisponering som omsøkt, etter tilpasninger.

Bergersen har søkt om fradeling av et areal på 2 dekar. Kommunens landbrukskonsulent har i sin behandling redusert arealet til å omfatte 1,6 dekar.

Etter en samlet vurdering er rådmannen positiv innstilt til å gi dispensasjon til formålsendringer slik det er vist i på vedlagt kartutsnitt. Hensynet til KPA og plan- og bygningsloven synes ivaretatt gjennom jordlovebehandlingen og øvrig saksbehandling. Det er også funnet klart større fordeler for eiendommene med å innvilge dispensasjon enn ulemper.

MOTTATT

17 JUL 2019

ANDØY KOMMUNE

Søknad om deling/rekvisisjon av oppmålingsforretning

Søknad om deling i medhold av plan- og bygningsloven og rekvisisjon av oppmålingsforretning i medhold av matrikkelloven -jfr. kap.3 og 7 i matrikkelloven med tilhørende forskrift og § 20-1.ledd m) jf. §§ 26-1 tom 27-4 i plan- og bygningsloven av 27.06.2008.

Matrikkelmyndighet		Kommunens sak-/journalnr.	
Kommunens navn <i>Andøy</i>			
Adresse	Postnr.	Poststed	

1. Eiendom

Gnr.	Bnr.	Fnr.	Snr.	Adresse
<i>31</i>	<i>18</i>			<i>Breivik 8485 Dverberg.</i>
Gnr.	Bnr.	Fnr.	Snr.	Adresse
Gnr.	Bnr.	Fnr.	Snr.	Adresse

2. Det søkes om / rekvirering av oppmålingsforretning

Tiltak etter pbl § 20-1m):

Saker etter matrikkelloven kap. 3 og 7 med forskrift:

- A. Fradeling av grunneiendom
 B. Fradeling av anleggseiendom / volumeiendom
 C. Arealoverføring
 D. Fest grunn
 E. Grensejustering (forskrift § 34)
 F. Klarlegging av eksisterende grense (forskrift § 36)
 G. Uteareal av eierseksjon (forskrift § 35)
 H. Matrikulering av jordsameie (forskrift § 32)
 I. Matrikulering av umatrikulert grunn (forskrift § 31)

2.a) Søknad om utsatt oppmålingsforretning, kan gjelde alt. A - D. Må begrunnes

- Utsettelse av oppmålingsforretning etter plan- og bygningsloven § 21-9 fjerde ledd
 Søknad om utsatt oppmålingsforretning etter matrikkelloven § 6 andre ledd, forskrift § 25

Begrunnelse:

2.b) Rekvisisjon av oppmålingsforretning der denne har vært utsatt jfr. 2.a)

- Oppmålingsforretning der oppmålingsforretning har vært utsatt

Gjelder saksnr.:

3. Fradelt parsell skal benyttes til

<input checked="" type="checkbox"/> Selvstendig eiendom	<input type="checkbox"/> Tilleggsareal til	Gnr.	Bnr.	Fnr.
<input checked="" type="checkbox"/> Bolighus	<input type="checkbox"/> Landbruk / fiske			
<input type="checkbox"/> Fritidshus	<input type="checkbox"/> Naturvern			
<input type="checkbox"/> Industri / bergverk	<input type="checkbox"/> Offentlig friluftsområde			
<input type="checkbox"/> Varehandel / bank / hotell / restaurant	<input type="checkbox"/> Offentlig veg			
<input type="checkbox"/> Offentlig virksomhet	<input type="checkbox"/> Annet kommunikasjonsanlegg / teknisk anlegg			

4. Areal og utnyttelsesgrad etter tiltak

Ny(e) parsell(er): Anslått nettoareal	Gjenværende parsell etter tiltak: Anslått nettoareal	Sjekk gjeldende reguleringsplanbestemmelse om hva som er tillatt grad av utnyttning
Anslått grad av utnyttning dersom parsell er bebygd	Anslått grad av utnyttning dersom parsell er bebygd	

5. Arealfordeling ved fradeling / bortfesting av areal fra landbrukseiendom - jordloven §§ 9 og 12

	Fylldyrka areal	Overflatedyrka areal	Innmarksbeite	Produktiv skog	Annet markslag	Sum areal
Areal som ønskes fradelt						

6. Dispensasjonssøknad

- Reguleringsplan
 Kommuneplan
 Annet (lov, forskrift, vedtekt, plan)

Dispensasjonssøknaden skal begrunnes særskilt, jfr. plan- og byggesaksloven § 19-2 av 27.06.2008. Begrunnelsen for dispensasjonen skal gis på eget ark.

Husk å merke av for dispensasjon på nabovarselet.

7. Atkomst - pbl. § 27-4 og vegloven §§ 40-43

- | | | |
|---|---|---|
| <input checked="" type="checkbox"/> Riks- /fylkesveg | <input type="checkbox"/> Kommunal veg | <input type="checkbox"/> Privat veg |
| <input type="checkbox"/> Ny avkjørsel fra offentlig veg | <input type="checkbox"/> Utvidet bruk av eksisterende avkjørsel | |
| <input type="checkbox"/> Avkjørselstillatelse gitt | <input type="checkbox"/> Søknad om avkj. tillatelse vedlegges | <input type="checkbox"/> Atkomst sikret ifølge vedlagt dokument |

8. Vannforsyning - pbl. § 27-1

- Offentlig vannverk Privat vannverk
 Annen, eventuelt rettighet på annen eiers grunn vedlegges

9. Avløp - pbl. § 27-2

- Offentlig avløpsanlegg Privat enkeltanlegg / fellesanlegg
 Rettighet på annen eiers grunn vedlegges

10. Byggegrunn. miljøforhold - pbl. § 28-1

Er eiendommen som skal fradeles lokalisert til et område med fare for flom, skred eller andre naturfarer / miljøforhold?

- Nei Ja Hvis ja, redegjør på eget vedlegg hvilke faremomenter som gjelder og beskriv kompenserende tiltak.

11. Vedlegg (Kryss av)

- | | |
|---|--|
| <input checked="" type="checkbox"/> Kart / Delingsplan
<input checked="" type="checkbox"/> Gjenpart av nabovarsel
<input type="checkbox"/> Avtaler, Dokumentasjon, Private servitutter
<input type="checkbox"/> Søknad om dispensasjon | <input type="checkbox"/> Fullmakt
<input type="checkbox"/> Firmaattest
<input type="checkbox"/> Beskrivelse av søknaden / tiltaket
<input type="checkbox"/> Annet |
|---|--|

12. Opplysninger / beskrivelse av tiltaket

13. Underskrift

Navn (blokkbokstaver) / Adresse / Telefon

BJØRNAR BERG ERSÉN
 Breivik 8485 Dverberg.
 909 24425

Dato

17/7-19

Underskrift

Bjørnar Bergersen

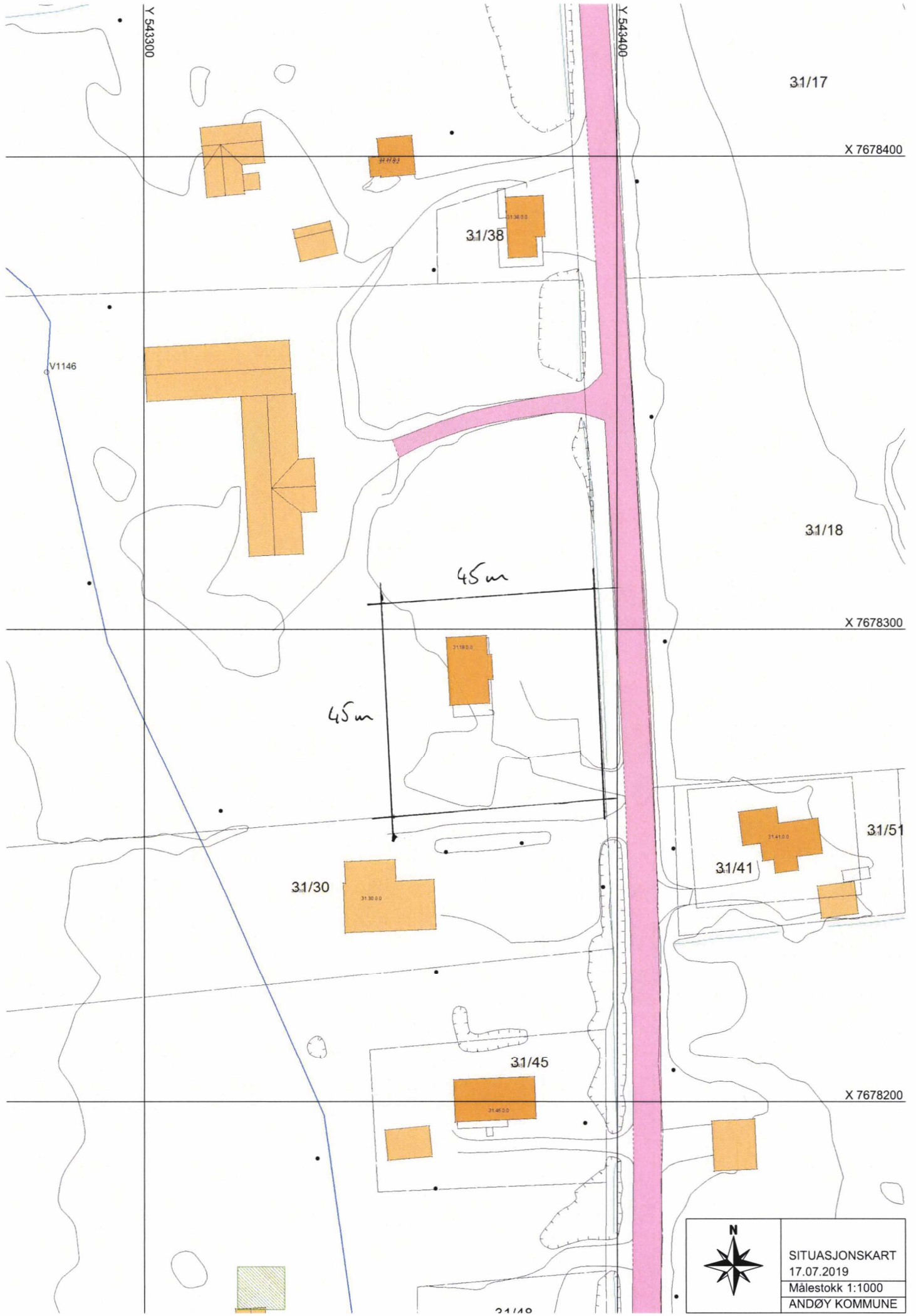

31/17

X 7678400

31/38

31/18

45m

X 7678300

45m

31/51

31/30

31/41

X 7678200

31/45

31/40

	SITUASJONSKART
	17.07.2019
	Målestokk 1:1000
	ANDØY KOMMUNE



ANDØY KOMMUNE

Stab

Bjørnar Bergersen
Breivik

8485 DVERBERG

Vår ref.
19/690-3/JOSJ

Deres ref.

Dato:
31.01.2020

JORDLOVSBEHANDLING - DELING AV GNR. 31 BNR. 18 - BREIVIK - DELEGERT VEDTAK

Andøy kommune har i henhold til delegasjon fattet følgende vedtak:

Rådmannens vedtak:

Det vises til saksutredningen. I medhold av lov om jord (jordlova), (LOV-1995-05-12-23) §1, §9 og §12, samtykkes det til fradeling av hus på tomt på inntil 1,6 da fra gnr. 31 bnr. 18 i Andøy kommune, som omsøkt av Bjørnar Bergersen. Arealet er endret i forhold til søknaden.

Tiltaket må være igangsatt innen 3 år, ellers faller samtykket bort, jfr. Jordloven's §12.

Klageadgang

Vedtaket kan påklages. Klagefristen er 3 uker regnet fra den dagen da brevet kom fram til påført adressat. Det er tilstrekkelig at klagen er postlagt innen fristens utløp.

Klagen skal sendes skriftlig til Andøy kommune, angi vedtaket det klages over, den eller de endringer som ønskes, og de grunner du vil anføre for klagen. Dersom du klager så sent at det kan være uklart for oss om du har klaget i rett tid, bes du også oppgi når denne melding kommer frem. Med visse begrensninger har du rett til innsyn i sakens dokumenter.

Fylkesmannen i Nordland er klageinstans i saken.

Med hilsen

Sissel Johansen
Landbrukskonsulent

Saksopplysninger:

Søknad om fradeling på gnr. 31 bnr. 18 «Solheim», er journalført av kommunen 18.07.2019. Bjørnar Bergersen søker om tillatelse til fradeling av et areal på ca 2025 kvm. Arealet skal nyttes som tomt til egen bolig ved salg av resten av gårdsbruket.

Omsøkte tomt ligger i Breivik, og ifølge flyfoto og markslagskart på jorddekt fastmark, samt ca 400 kvm fulldyrka jord. Omsøkte tomt ligger i utkanten av eiendommen, og grenser i sør til ungdomshuset. Driftsenheten består av bnr. 17, 18 og 25, der bnr. 18 utgjør ca 1/4 av eiendommens areal. I tillegg festnr. 31/17/1 og 31/18/2 som er festet til Andøya vind AS, men dyrkajorda nyttes av bruket.

Søker Bjørnar Bergersen ønsker å fradele bolighuset og selge resten av eiendommen til et ungt par som ønsker å satse innen jordbruk, og som vil drive landbrukseiendommen videre. Det er planen at tidligere fradelt bolighus (31/38) skal bli nytt våningshus på landbruks-eiendommen. Boligen er allerede videresolgt til paret som skal overta bruket. Omsøkte tomt er tegnet inn med 45m*45m (2.025 kvm). I telefon med saksbehandler 30.01.2020, sa søker seg villig til å begrense arealet til faktisk tomteareal i bruk. Dette utgjør ca 1,6 da.

Eiendommen har ifølge NIBIO's gårdskart (inkl. festenumrene), et samlet areal på 526,1 da fordelt på 245,4 da fulldyrka jord, 57,0 da uproduktiv skog, 92,4 da myr, 121,3 da åpen jorddekt fastmark og 9,8 da bebyggd/annet areal. Eiendommen består av flere teiger delt av fylkesveien. Dyrkbart areal på eiendommen er ifølge NIBIO ca 92 da myrareal (på bnr. 25).

Bebyggelse på bnr. 18 er ifølge Matrikkel en enebolig fra 1988 (fradeles), samt en driftsbygning fra 1979. På bnr. 17 står det et våningshus fra 1952, et fjøs fra 1952 og et uthus fra ca 1952. På bnr. 25 står det et eldre fjøs, (huset er fradelt på tomt; 31/46).

Planstatus for området er LNF i kommuneplanens arealdel (KPA 2013-2024), vedtatt 17.03.2014. I områder klassifisert som LNF er det ikke tillatt med spredt bygging. Området er forbeholdt landbruks-, natur- og friluftsområder. Jord- og skoglov gjelder uavkortet i området. Eventuell fradeling og bygging må ikke føre til driftsmessige ulemper for landbruket.

Området rundt Breivik har selvstendig jordbruksdrift med dyrehold i dag. Det er et saubruk i Breivik samt omsøkte melkeproduksjonsbruk, og et saubruk på Skarstein.

Vedtaket er et enkeltvedtak som kan påklages. Etter et eventuelt positivt vedtak etter jordloven skal saken også behandles etter Plan- og bygningsloven, der det blant annet vil bli tatt stilling til en eventuell søknad om dispensasjon fra bestemmelsene i KPA. Ved et eventuelt negativt vedtak etter jordloven er dette et endelig vedtak.



Omsøkt areal inntegnet i kart. Ca M 1:1.000.



Oversiktskart ca M 1:100.000. Omsøkt område markert med rød sirkel.



Godkjent område er tegnet inn med rødt. Ca M 1:1.000.

Lovgrunnlag og vurderinger:

Formålet med jordloven jfr. §1, er «å leggja tilhøva slik til rette at jordviddene i landet med skog og fjell og alt som høyrer til (arealressursane), kan verte brukt på den måten som er mest gagnleg for samfunnet og dei som har yrket sitt i landbruket. Arealressursane bør disponerast på ein måte som gir ein tenleg, variert bruksstruktur ut frå samfunnsutviklinga i området og med hovudvekt på omsynet til busetjing, arbeid og driftsmessig gode løysingar.

Ein samfunnsgagnleg bruk inneber at ein tek omsyn til at ressursane skal disponerast ut frå framtidige generasjonar sine behov. Forvaltninga av arealressursane skal vera miljøforsvarleg og mellom anna ta omsyn til vern om jordsmonnet som produksjonsfaktor og ta vare på areal og kulturlandskap som grunnlag for liv, helse og trivsel for menneske, dyr og planter.»

Jordlovens §9 omhandler omdisponering og bruk av dyrka og dyrkbar jord: «Dyrka jord må ikkje brukast til føremål som ikkje tek sikte på jordbruksproduksjon. Dyrkbar jord må ikkje disponerast slik at ho ikkje vert eigna til jordbruksproduksjon i framtida. Departementet kan i særlege høve gi dispensasjon dersom det etter ei samla vurdering av tilhøva finn at jordbruksinteressene bør vika.»

Det omsøkte arealet omfatter noe dyrka jord, og §9 kommer da til anvendelse for dette arealet. Forbudet mot omdisponering av dyrka og dyrkbar jord, gjelder for å ivareta hensynet til jordvern som er et viktig nasjonalt hensyn. Omdisponering av den beskjedne andelen dyrkajord som inngår i arealet etter at det er redusert til faktisk anvendt tomteareal, anses ikke å skape ulemper for landbruket i området. Etter ei samla vurdering tilrås det å gi omdisponering som omsøkt, etter tilpasninger.

Jordlovens §12 omhandler deling av landbrukseiendom: «Deling av eigedom som er nytta eller kan nyttast til jordbruk eller skogbruk må godkjennast av departementet. Det same gjeld forpakting, tomtefeste og liknande leige eller bruksrett til del av eigedom når retten er stifta for lengre tid enn 10 år eller ikkje kan seiast opp av

eigaren (utleigaren). Med eigedom meiner ein òg rettar som ligg til eigedomen og partar i sameige.»

I 2013 ble jordlovens §12 endret i vesentlig grad. De nye reglene gir økt lokalt handlingsrom til kommunen, og de skal gjøre det enklere å dele fra dersom søknaden gjelder fradeling til tilleggsjord eller bosetting. Kommunen skal utøve et lokalt skjønn og forvalte de landbrukspolitiske virkemidlene innen rammene av nasjonal politikk.

«Skal dyrka jord takast i bruk til andre formål enn jordbruksproduksjon, eller skal dyrkbar jord takast i bruk slik at ho ikkje vert eigna til jordbruksproduksjon i framtida, kan samtykke til deling ikkje givast utan at det er gitt samtykke til omdisponering etter § 9.

Ved avgjerd av om samtykke til deling skal givast, skal det leggast vekt på om delinga legg til rette for ein tenleg og variert bruksstruktur i landbruket. I vurderinga inngår mellom anna omsynet til vern av arealressursane, om delinga fører til ei driftsmessig god løysing, og om delinga kan føre til drifts- eller miljømessige ulemper for landbruket i området. Det kan leggast vekt på andre omsyn dersom dei fell inn under formålet i jordlova.

Utgangspunktet for vurderingen av søknaden er om delingen av denne landbrukseiendommen legger til rette for en tjenlig og variert bruksstruktur i landbruket. Dette gjelder for eksempel hvilken bruksstruktur som er tjenlig ut fra hensynet om bosetting på landbrukseiendommer, og arbeidsmuligheter. Uten hus er det ikke mulig å bosette seg på eiendommen, og det vil svekke bruket om det blir uten hus. Det er i dag to hus på bruket, og etter omsøkte fradeling vil bruket fortsatt ha et bolighus (på bnr. 17). I tillegg har kjøperne av bruket overtatt bolighuset som tidligere er fradelt (31/38). Fradelingen vil føre til at bruket drives videre av andre når søker pensjonerer seg, og dette anses som en løsning som kan aksepteres.

Samtykke til deling kan givast på slike vilkår som er nødvendige av omsyn til dei føremåla som lova skal fremja. Dersom deling ikkje er rekvirert innan tre år etter at samtykke til deling er gitt, fell samtykket bort.»

Utgangspunktet for bestemmelsen om deling skal være at deling kan tillates dersom det ikke går utover de interessene bestemmelsen skal verne om. Det skal tilstrebes gode løsninger og sikre ressursene som grunnlag for landbruksdrift. Utfra jord- og skogbrukshensyn vil ikke tomten være problematisk etter reduksjon av arealet, og etter ei samla vurdering tilrås det å gi tillatelse til fradeling til omsøkte formål.

Festetomt 31/18/1 bør avlyses samtidig med tinglysing av ny tomt.

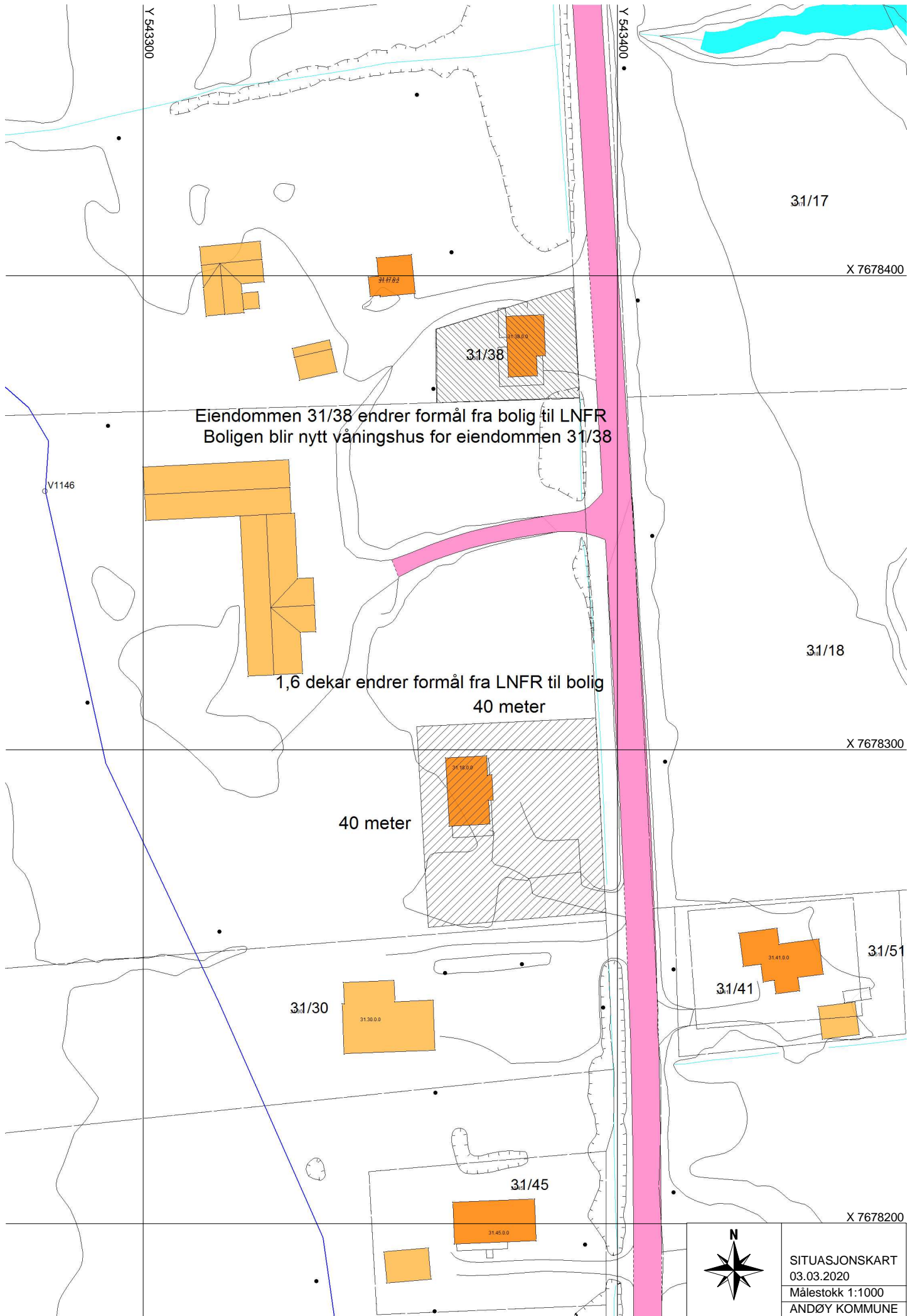

Eiendommen 31/38 endrer formål fra bolig til LNFR
Boligen blir nytt våningshus for eiendommen 31/38

1,6 dekar endrer formål fra LNFR til bolig
40 meter

40 meter

31/17

X 7678400

31/18

X 7678300

31/51

31/41

X 7678200



SITUASJONSKART
03.03.2020
Målestokk 1:1000
ANDØY KOMMUNE



SØKNAD OM MIDLERTIDIG DISPENSASJON FRA KOMMUNEPLANENS AREALDEL FOR EIENDOMMENE 16/36 OG 37 - BREINESET

Saksbehandler	Arkivsaksnummer
Andreas Danke	20/36

SAKSGANG

Utvalg	Møtedato	Saknr
Formannskapet Kommunestyret		

Vedlegg: Dok.dato	Tittel	Dok.ID
02.03.2020	Andøy kommune, midlertidig dispensasjon fra kommuneplanens arealdel	143425
02.03.2020	Breineset-SKISSE_oversiktskart-1_1000	143426
02.03.2020	KP_Innspill_KU_off_ettersyn	143427

Forslag til vedtak:

Andøy kommune innvilger søknad om midlertidig dispensasjon fra formålet «fritids- og turistformål» for eiendommene 16/36 og 37 i kommuneplanens arealdel for bruk av området «Breineset» til lagring av masser og for å plassere to brakkerigger.

Dispensasjon er tidsbegrenset fra 01.01.2020 til 31.12.2020.

Vilkår ved dispensasjon:

Asgeir Andreassen må innen 31.12.2022 starte en reguleringsplanprosess for området avsatt til «fritids- og turistformål» FT5.

Kirsten Lehne Pedersen
Rådmann

Bakgrunn for saken:

Andøy kommune mottok den 17.12.2019 søknad om midlertidig dispensasjon fra kommuneplanens arealdel (KPA). Søker er Asgeir Andreassen på vegne av sitt foretak Experience Andøy AS.

Denne behandlingen gjelder kun forholdet til dispensasjon fra KPA. Byggesøknaden vil bli behandlet administrativt jf. delegasjonsreglementet.

Faktiske opplysninger:

Det søkes om midlertidig dispensasjon fra KPA for eiendommene 16/35, 36 og 37. Eiendommene inngår i et område som er avsatt til fremtidig og nåværende «Fritids- og turistformål» i KPA. Området har fått betegnelsen FT5. Det søkes om dispensasjon fra KPA i tidsrommet 01.01.2020 – 31.01.2022.

Eiendommen 16/36 er avsatt til nåværende «Fritids- og turistformål», mens eiendommene 16/36 og 37 er avsatt til fremtidig «Fritids- og turistformål».

Eiendommen 16/36 er bebyggt med et naust og en bygning som i matrikkelen er registrert til «Driftsbygning for fiske/ fangst/ oppdrett». Det søkes om bruksendring av driftsbygningen for innredning til to like leiligheter. Bygningen har ifølge søknaden tidligere vært brukt til kontor/ verkstedbygg.

For eiendommen 16/37 og 38 søkes det om dispensasjon for å sette opp to brakkerigger og til bruk for lagring av ca. 750 m³ masser. Området skal brukes av Ottar Bergersen og Sønner i forbindelse med utbyggingen av nytt vannverk på Hinnøya.

Søknad har vært sendt på høring til Nordland fylkeskommune, fylkesmannen i Nordland og til Statens vegvesen. Høringen ble bare besvart av Nordland fylkeskommune som har besvart som veieier og som kulturminnemyndighet, utdrag fra deres uttalelse er gjengitt under.

Veifaglig vurdering fra Nordland fylkeskommune

«Når det gjelder deres søknad om midlertidig utvidet bruk av eksisterende avkjørsel fra fv. 82 til riggområde og lagerområde på Breineset i forbindelse med bygging av kommunalt vannverk, så ligger denne delen av fv. 82 innenfor reguleringsplanen «Fv 82 Sortland – Risøyhamn, delstrekning E-F, Forfjord – Strandland», plan-ID 1871-201701. Det er derfor Andøy kommune som har vedtaksmyndighet i denne saken etter plan- og bygningsloven, og søknad om midlertidig utvidet bruk av avkjørselen må sendes til kommunen.

Nordland fylkeskommune vil være høringsinstans i behandlingen av søknaden ...»

Kulturminnefaglig vurdering fra Nordland fylkeskommune

«Tiltaket er sjekket mot våre arkiver. Så langt en kjenner til, er det ikke i konflikt med kjente verneverdige kulturminner.

Alle kulturminner er imidlertid ikke registrert. Skulle kommunen innvilge søknaden, vil fylkeskommunen derfor vise til tiltakshavers aktsomhets- og meldeplikt dersom en under markinngrep skulle støte på fornminner, jf. kulturminnelovens § 8 andre ledd. Dersom det under arbeidet skulle oppdages gjenstander, ansamlinger av trekull eller unaturlige/uventede steinkonsentrasjoner må vi underrettes umiddelbart. Det forutsettes at nevnte pålegg bringes videre til dem som skal utføre arbeide i marken.»

Vurdering av dispensasjon fra KPA:

I henhold til plan- og bygningslovens § 19-2 kan det ikke gis dispensasjon dersom hensynene bak bestemmelsene det dispenseres fra, eller hensynene i lovens formålsbestemmelse, blir vesentlig tilsidesatt. I tillegg må fordelene med dispensasjon være klart større enn ulempene etter en samlet vurdering.

Eiendommen 16/36 som er bebyggt med et naust og en driftsbygning er i KPA er avsatt til nåværende «Fritids- og turistformål». Tillatelse til bruksendringen vurderes å kunne gis med hjemmel i KPA.

Det som må vurderes i forhold til KPA er den midlertidige dispensasjon for områdene som skal brukes til brakkerigger og masselagring. I tillegg må kommunen ta stilling til utvidet bruk av avkjøringen. Utvidet bruk av avkjøringen behandles i eget saksfremlegg som legges frem for politisk behandling.

Eiendommene 16/37 og 38 er som sagt tidligere avsatt til framtidig «Fritids- og turistformål». Etter bestemmelsene til KPA må det utarbeides reguleringsplan før området kan bebygges og tas i bruk selv til tiltak som er i tråd med formålet «Fritids- og turistformål».

Andreassen har gitt innspill til forarbeidet med KPA om bruk av området til «Fritids- og turistformål». I konsekvensutredningen til KPA har det ikke blitt påpekt negative konsekvenser til forslaget og innspillet ble imøtekommet. I vurdering av innspillet ble det vurdert at kommunen vil være positiv til utvikling av turistnæringen og at innspillet vil være positivt for Andøysamfunnet.

Andreassen begrunner søknaden med at det er aktuelt å utarbeide en reguleringsplan for området som er i tråd med dagens formål i KPA for området, og at denne vil være ferdig før den midlertidige dispensasjonen utløper.

Plan- og bygningsloven åpner for å sette vilkår i dispensasjonsvedtak. Vilrårene må da være relevante for søknaden og være med på å motvirke uheldige virkninger av dispensasjon. Det er derfor tatt inn som vilkår til tillatelsen at Andreassen innen 31.12.2022 må ha igangsatt en reguleringsprosess for området FT5.

Etter en samlet vurdering mener rådmannen at gjennom å stille vilkår om utarbeidelse av reguleringsplan for området så vil ikke tiltaket vesentlig tilsidesette de hensyn som skal ivaretas gjennom KPA eller plan- og bygningsloven. Det er også vurdert at fordelene er klart større enn ulempene ved å tillate en midlertidig dispensasjon for eiendommene.



Risøyhamn 17.12.19

Andøy kommune

Attn.: Andeas Danke

Søknad om midlertidig dispensasjon fra kommuneplanens arealdel FD5 Fritid og turisme, for inntil tre år.

Breinesset ligger på Medby og eiendommene som tilhører Experience Andøy har bruksnumre 35,36, og 37. Etter forslag fra oss er arealbruk foreslått til camping, og lagt til kategori Fritid og Turisme i kommuneplanens arealdel.

Vi har fått en henvendelse fra Ottar Bergersen & Sønner som har anbud på nytt kommunalt vannverk. Det er aktuelt å losse sand og singel med transportband fra båt. Masser skal ikke lagres i fjæresonen og det skal heller ikke kjøres med maskin utenom et område hvor det står en notvasker. Denne er montert på en del gangveier av stål som ligger oppå masser som ble lagt opp ved tidligere renskningsarbeid.



Bildet er tatt på flo sjø. På fjære sjø er det helt tørt i en 20 meters bredde, nok til å kjøre på. Når massene er oppløstet herfra og fraktet opp på lagerområde skal området ryddes og alle etterlatenskaper fjernes og leveres godkjent mottak.

Masser (tildekkingsmasse for vannledning) søkes lagret midlertidig på eiendommen, som vist på vedlagte kartskisse. Mengden anslås til 750 m².

Vi søker derfor dispensasjon for slik lagring i anleggsperioden. Entreprenøren har også behov for fasiliteter. Vi kommer derfor til å søke bruksendring av eksisterende bygninger, bytte ut to eksisterende brakker, samt sette opp to brakkerigger til. Vi har vist en løsning for dette på vedlagte kart. Vann, avløp og strøm fra eksisterende anlegg skal benyttes.

Vi søker slik tillatelse for en periode gjeldende fra 1. januar 2020 til 31.12.2022. Før denne perioden er over forventer vi at det skal være kommet på plass en reguleringsplan som bestemmer den videre bruk av området.

Vi viser til vedlagte nabovarsel, søknad om bruksendring av eksisterende bygg og søknad om utvidet bruk av avkjørsel.

Det er aktuelt å utarbeide en reguleringsplan for området som er i tråd med kommuneplanen. Det vil si camping og utleiehytter.

For Experience Andøy

Asgeir Andreassen

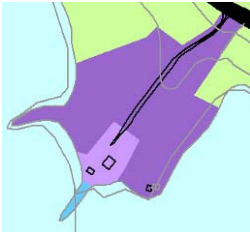

Navn	Breineset fiskecamp, Medby	
Dagens formål	Industriområde, Reguleringsplan for Dragnes industriområde 1979	
Foreslått formål	Næringsfbybyggelse	
Arealstørrelse	Ikke angitt	
Forslagsstiller	Andøy Fjordfiske v/Asgeir Andreassen	
		<p>Beskrivelse: Andøy fjordfiske eier gnr/bnr 16/35 med driftsbygninger og leier 16/37 og 16/36 av Andøy kommune. Området innehar et nedlagt akvakulturanlegg og driftes i dag som sjøretta næring. Forslagsstiller ønsker å legge til rette for ferie - og fritidsformål, basert på sportsfiske i sjøen. Området ligger på Hinnøya på Breineset ved Medby litt nord for Forfjord.</p>  <p>Det foreslåtte byggeområdet er avmerket med rød, stiplet strek på kartutsnittet lengst til venstre som også viser eiendommene. Planforslaget viser ny næringsbebyggelse i mørk lilla farge, lys lilla viser nåværende næringsformål. Nåværende småbåthavn i mørkeblått.</p>
TEMA	Konsekvens Verdi/omfang	Forklaring (kunnskapsgrunnlag) og vurdering
MILJØ		
Naturmangfold		Ingen negative konsekvenser. I nærheten ute i fjorden ligger et verdifullt naturtypeområde med israndavsetninger og Forfjorden naturreservat, et område med kvartærgeologisk verdi, som har parallell landmorenerygger på tvers av fjordens lengderetning.
Jordvern		Ingen negative konsekvenser.
Samisk natur- og kulturgrunnlag, reindrift		Ingen negative konsekvenser. Virksomheten retter seg mot havbasert turisme, og vurderes ikke å berøre reindriften i område.
Landskap		Ingen negative konsekvenser
Kulturmiljø og -minner		Ingen negative konsekvenser
Forurensning, støy, andre miljøkons.		Ingen negative konsekvenser
Funksjonell strandsone		I Plan og bygningsloven § 1-8 - <i>Forbud mot tiltak mv. langs sjø og vassdrag</i> står følgende (sitat): <i>I 100-metersbeltet langs sjøen og langs vassdrag skal det tas særlig hensyn til natur- og kulturmiljø, friluftsliv, landskap og andre allmenne interesser.</i> Området er allerede utbygd, og tiltaket vurderes ikke å ha ytterligere negative konsekvenser.
SAMFUNN		
Samfunnssikkerhet		Ingen kjente natur- eller virksomhetsrisikoer.
Barn og unges oppvekstmiljø		Ingen negative konsekvenser.
Samferdsel og infrastruktur		Kan knyttes til nåværende infrastruktur.
Tilgjengelighet til uteområder, gang- og sykkelvegnett		Ingen negative konsekvenser. Ikke tilgang til gang- og sykkelvegnett.
Mulighet for friluftsliv og rekreasjon		Gode muligheter for friluftsliv og rekreasjon.
Behov og utvikling av Andøysamfunnet		Vil være positivt for utviklinga av turistnæringen og for Andøysamfunnet.
SAMLET VURDERING OG ANBEFALING		
Samlet vurdering		Vil være positivt for utviklinga av turistnæringen og for Andøysamfunnet.
Rådmannens innstilling		Innspillet imøtekommes ved å vise området til fritids- og turistformål.



AVKJØRINGSTILLATELSE - BREINESSET - FV 82 - EIENDOMMENE 16/35, 36 OG 37 - ANDØY KOMMUNE

Saksbehandler	Arkivsaksnummer
Andreas Danke	20/36

SAKSGANG

Utvalg	Møtedato	Saknr
Formannskapet Kommunestyret		

Vedlegg: Dok.dato	Tittel	Dok.ID
02.03.2020	Tilsvaer – Søknad om avkjørsel - fv 82 – gnr 16 bnr 36 – Andøy kommune	143435

Forslag til vedtak:

Andøy kommune innvilger dispensasjon fra reguleringsplan «Fv 82 Sortland – Risøyhamn, delstrekning E-F, Forfjord – Strandland» for midlertidig utvidet bruk av eksisterende avkjørsel til eiendommene 16/35, 36 og 37 på Breineset.

Med hjemmel i vegloven § 40 og § 43 gir Andøy kommune tillatelse til etablering av avkjørsel fra fv. 82, hp 10, km 3,012 venstre side til eiendommene 16/35, 36 og 37.

Vilkår for tillatelsen

Tillatelsen gis i henhold til *forskrift om alminnelige regler om bygging og vedlikehold av avkjørsler fra offentlig veg gitt av Vegdirektoratet 16.7.1964* og *forskrift om retningslinjer for behandling av avkjørselssaker for riksveg gitt av Samferdselsdepartementet 26.2.1982*.

1. Avkjørselen skal være plassert i tråd med situasjonsplan. I tillegg skal *Krav til utforming av avkjørsel* være fulgt. Dette ligger vedlagt.
2. Tillatelsen gjelder følgende: Etablering av avkjørsel til riggområde og lagerområde.
3. Det må være snuplass eller du må etablere en snuplass inne på egen eiendom, slik at det ikke blir nødvendig å rygge ut på offentlig veg.
4. Tillatelsen gjelder bare tilknytningspunktet til fylkesvegen. Du/dere må selv avklare eiendomsforhold og innhente nødvendige rettigheter som gjelder bruk og opparbeiding av avkjørsel, frisktsoner og adkomstveg. Slike rettigheter bør tinglyses.
5. Hvis avkjørselen går over en veggrøft, må du/dere legge et rør i tilstrekkelig lengde. Røret må legges forskriftsmessig og slik at grøften ikke blir skadet, og slik at grøftevannet får fritt avløp. Se *Krav til utforming av avkjørsel*.

6. Så snart avkjørselen er ferdig bygd må du/dere sende melding til kommunen.
7. Opparbeidet avkjørsel skal være godkjent av Andøy kommune før øvrige byggearbeider settes i gang.
8. Arbeidet må være ferdigstilt innen tre - 3 - år etter at tillatelsen er gitt, ellers faller tillatelsen bort.

Eier eller bruker av avkjørselen har selv ansvaret for at *Krav til utforming av avkjørsel* til enhver tid er oppfylt, herunder krav til frisikt (jf. vegloven § 43). Hvis kravene ikke er oppfylt, kan Andøy kommune trekke tilbake tillatelsen.

Vi gjør oppmerksom på at arbeidene med avkjørselen kan kreve arbeidsvarsling og/eller gravetillatelse. For mer informasjon om dette:

<http://www.vegvesen.no/fag/Veg+og+gate/Arbeidsvarsling>

<http://www.vegvesen.no/fag/Veg+og+gate/gravemelding/gravetillatelse>

Kirsten Lehne Pedersen
Rådmann

Bakgrunn for saken:

I forbindelse med søknad om midlertidig dispensasjon fra kommuneplanens arealdel for eiendommene 16/35, 36 og 37 på Breineset må kommunen også behandle midlertidig endring av avkjøringen til området.

Faktiske opplysninger:

Det er to myndigheter som kan gi avkjøringstillatelse, jf. vegloven § 40. Det er kommunen som planmyndighet og det er veimyndigheten.

Alle søknader om avkjøringstillatelse eller endring av eksisterende avkjørsler fra Fv 82 som ligger innenfor reguleringsplanen «Fv 82 Sortland – Risøyhamn, delstrekning E-F, Forfjord – Strandland», plan-ID 1871-201701, skal behandles av kommunen som planmyndighet.

Nordland fylkeskommune vil være høringsinstans i behandling av avkjøringstillatelser eller endring av eksisterende avkjøringer fra fylkesveien.

Nordland fylkeskommune har gitt følgende uttalelse til søknad om midlertidig utvidelse av eksisterende avkjøring:

«I følge rammeplanen for avkjørsler i Nordland har denne strekningen av fv. 82 holdningsklasse II «streng holdning» der antall avkjørsler til vegene må være begrenset. Det er her søkt om midlertidig utvidet bruk av eksisterende avkjørsel slik at antall avkjørsler på strekningen forblir det samme. Videre er bygging av kommunalt vannverk/infrastruktur av stor samfunnsmessig interesse.

I tillegg er de tekniske kravene til avkjørsel innfridd. Kravet til frisikt i soner med fartsgrense 60 km/t er 70 meter til hver side målt fra et punkt 4 meter inn i avkjørselen. Etter det vi kan se av vegbilder er kravet til frisikt innfridd her. Dersom kravet til frisikt ikke skulle være innfridd må det gjennomføres siktforbedrende tiltak som eksempelvis rydding av skog og kratt.

Nordland fylkeskommune har ingen innvendinger mot at det blir gitt tillatelse til midlertidig utvidet bruk av eksisterende avkjørsel fra fv. 82, hp 10, km 3,012 venstre side til riggområde og lagerområde på eiendommen gnr. 16, bnr. 36 i Andøy kommune.»

Vurdering:

Med bakgrunn i høringssvaret fra Nordland fylkeskommune som veieier og etter en samlet vurdering i forhold til reguleringsplanen mener Rådmannen at søknaden om midlertidig endring av avkjøringen bør godkjennes av Andøy kommune.

Kopimottaker

Andøy kommune
Postboks 187

8483 ANDENES

Tilsvar – Søknad om avkjørsel - fv 82 – gnr 16 bnr 36 – Andøy kommune

Vi viser til e-post mottatt 03.01.2020, og søknad sendt inn til Statens vegvesen 17.12.2019.

Vi vil først og fremst beklage for uvanlig lang responstid på deres søknad.

Frem til 1. januar 2020 hadde Statens vegvesen det administrative ansvaret for alt arbeid med fylkeveger, på samme måte som med riksvegene. Nå har Nordland fylkeskommune overtatt alt ansvar for drift, vedlikehold og investering av fylkesveg.

I denne overgangsperioden har det av forskjellige grunner tatt lenger tid enn normalt å få behandlet søknader, og vi beklager for ulemper dette har medført.

Når det gjelder deres søknad om midlertidig utvidet bruk av eksisterende avkjørsel fra fv. 82 til riggområde og lagerområde på Breineset i forbindelse med bygging av kommunalt vannverk, så ligger denne delen av fv. 82 innenfor reguleringsplanen «Fv 82 Sortland – Risøyhamn, delstrekning E-F, Forfjord – Strandland», plan-ID 1871-201701. Det er derfor Andøy kommune som har vedtaksmyndighet i denne saken etter plan- og bygningsloven, og søknad om midlertidig utvidet bruk av avkjørselen må sendes til kommunen.

Nordland fylkeskommune vil være høringsinstans i behandlingen av søknaden, men vi kan gi en forhåndsuttalelse nå:

I følge rammeplanen for avkjørsler i Nordland har denne strekningen av fv. 82 holdningsklasse II «streng holdning» der antall avkjørsler til vegene må være begrenset. Det er her søkt om midlertidig utvidet bruk av eksisterende avkjørsel slik at antall avkjørsler på strekningen forblir det samme. Videre er bygging av kommunalt vannverk/infrastruktur av stor samfunnsmessig interesse.

I tillegg er de tekniske kravene til avkjørsel innfridd. Kravet til frisikt i soner med fartsgrense 60 km/t er 70 meter til hver side målt fra et punkt 4 meter inn i avkjørselen. Etter det vi kan se av vegbilder er kravet til frisikt innfridd her. Dersom kravet til frisikt ikke skulle være innfridd må det gjennomføres siktforbedrende tiltak som eksempelvis rydding av skog og kratt.

Nordland fylkeskommune har ingen innvendinger mot at det blir gitt tillatelse til midlertidig utvidet bruk av eksisterende avkjørsel fra fv. 82, hp 10, km 3,012 venstre side til riggområde og lagerområde på eiendommen gnr. 16, bnr. 36 i Andøy kommune.

Adresse: Postmottak Tlf.:
Fylkeshuset E-post: post@nfk.no
8048 Bodø

Fylkesveg
Forvaltning
Torbjørn Ytrehus Moldestad
Tlf: 75 65 52 22

Besøksadresse
:

Fy18_Fv082_hp10_f2_m03021

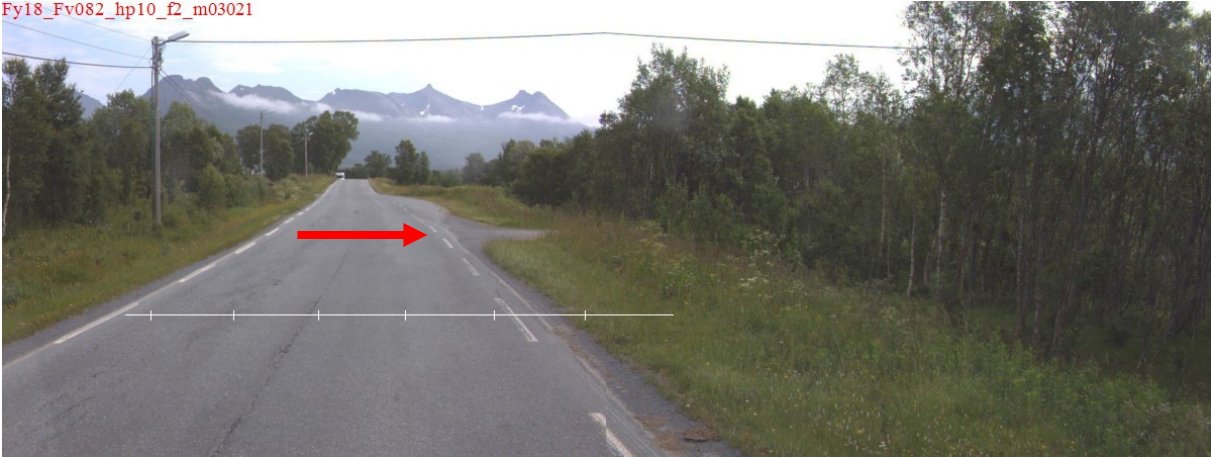

Andøy kommune orienteres med kopi av dette brev.

Med vennlig hilsen

Torbjørn Ytrehus Moldestad
rådgiver

Dette dokumentet er elektronisk godkjent og har derfor ikke underskrift.

Hovedmottakere:

EXPERIENCE ANDØY AS	RISØYHAMN	8484	RISØYHAMN
---------------------	-----------	------	-----------

Kopi til:

Andøy kommune	Postboks 187	8483	ANDENES
---------------	--------------	------	---------



HANDLINGSPLAN SAMSKAP 2020

Saksbehandler	Arkivsaksnummer
Kirsten Lehne Pedersen	16/1433

SAKSGANG

Utvalg	Møtedato	Saknr
Formannskapet Kommunestyret		

Vedlegg:		
Dok.dato	Tittel	Dok.ID
04.02.2020	Handlingsplan 2020 styrets forslag	142272

Forslag til vedtak:

Kommunestyret godkjenner styrets forslag til handlingsplan 2020 for Samskap.

Kirsten L. Pedersen
rådmann

Bakgrunn for saken:

Kommunestyret vedtok revidert omstillingsplan i januar 2019 samt handlingsplan for 2019.

Denne saken gjelder godkjenning av omstillingsstyrets forslag til handlingsplan for 2020.

Faktiske opplysninger:

Omstillingsstyret behandlet i møte 20.01.20 forslag til handlingsplan og gjorde slikt vedtak:

1. Styret vedtar vedlagte handlingsplan for 2020.
2. Handlingsplanen oversendes Andøy kommune for videre behandling.

Vurdering:

Rådmannen anbefaler at kommunestyret vedtar styrets forslag til handlingsprogram for 2020.

SAMSKAP

Handlingsplan 2020



Behandlet av styret for omstillingsprogrammet,
formannskap og kommunestyre i Andøy.

INNHold

1. INNLEDNING	3
1.1 Om handlingsplanen	3
1.2 Visjon og verdigrunnlag.....	3
2. AKTØRER OG ROLLER I OMSTILLINGSPROESSEN	4
3. INNSATSOMRÅDER OG MÅL.....	4
3.1 Innsatsområder og mål.....	4
3.2 Måling av resultater	5
4. Mulige tiltak/prosjekter 2020	6
5. BUDSJETT	9

1. INNLEDNING

1.1 Om handlingsplanen

Handlingsplanen beskriver operasjonaliseringen av omstillingsplanen, og skal bidra til gjennomføring av strategier og oppnåelse av målsetninger innenfor de definerte innsatsområdene.

Administrasjonen i Samskap har i samarbeid med programstyret ansvaret for å utarbeide, godkjenne, følge opp og revidere nye planer for påfølgende år.

Handlingsplanen for 2020 behandles og vedtas av styret i Samskap og kommunestyret i Andøy kommune, og gjøres tilgjengelig for allmennheten.

1.2 Visjon og verdigrunnlag

Sammen skaper vi framtid i Andøy

Framtida kommer uansett hva vi gjør, men det å skape seg ei framtid betyr noe mer. Det å skape ei framtid for Andøy betyr at Andøy blir et godt sted både å bo og å jobbe også i framtida.

De viktigste ordene i denne visjonen er likevel det første og det tredje: «Sammen» og «vi».

Det forteller noe om at den framtida vi ønsker å skape i Andøy er avhengig av hvem som skaper den.

Det at den skapes av og med innbyggerne gjør den enda mer verdifull. Det beskriver den prosessen Andøy kommune har ønsket seg i omstillingsarbeidet fra starten av; deltagelse og engasjement fra flest mulig andværing. Samskap skal gjennom samarbeid med og involvering av eksterne miljø bidra til innflytting av næringsaktivitet.

Verdigrunnlag for omstillingsprogrammet Samskap

Omstillingsarbeidet skal gjennomføres i tråd med visjon og et felles verdigrunnlag. Følgende verdier skal kjennetegne Samskaps arbeid:

<i>Profesjonell:</i>	Samskap skal være løsningsorienterte, imøtekommende og inneha riktig kompetanse.
<i>Fremoverlent</i>	Samskap skal være pådrivere for nyskaping og utvikling som fører til innovasjon. Det innebærer å aktivt oppsøke aktører, søke, dele og utvikle ny kunnskap og legge til rette for samarbeid i relevante miljøer.
<i>Bærekraftig:</i>	Utvikling som imøtekommer dagens behov uten å ødelegge mulighetene for at kommende generasjoner skal få dekket sine behov. I vårt arbeid definerer vi det som å finne en optimal balanse mellom økonomisk, sosial og miljømessig måloppnåelse.

2. AKTØRER OG ROLLER I OMSTILLINGSPROSESSEN

Omstillingsprosessen skal lykkes gjennom samskaping mellom ulike aktører i Andøysamfunnet. For at samskapingen skal skje bør aktørene være identifisert, roller og ansvar være avklart, og form og frekvens på samhandling klarlagt. Samskap skal legge til rette for å skape arenaer hvor aktørene både på kort og lang sikt jobber i fellesskap for en positiv utvikling av nærings- og samfunnsliv.

Her nevnes noen av aktørene:

Andøy Kommune
Samskap
Andøy Næringsforening
Andøy Reiseliv
Øvrige interesseorganisasjoner
Lag- og foreninger

3. INNSATSOMRÅDER OG MÅL

3.1 Innsatsområder og mål

Naturbaserte næringer	Opplevelses-kommune	Teknologi og kompetanse	Utvikling andre næringer	Attraktivt bosted	Attraktiv næringskommune	Utviklings- og innovasjonskultur
Ta i bruk de naturgitte fortrinn Andøy har. Stimulere til videre-utvikling av næringene gjennom samarbeid, innovasjon og bruk av ny teknologi.	Utvikle og løfte frem Andøy som en unik og bærekraftig helårsdestinasjon innen natur, kultur og opplevelser.	Utvikle de fortrinn Andøy har gjennom sin beliggenhet, kompetanse og infrastruktur .	I samarbeid med eksisterende og eksternt næringsliv bidra til innovasjon og etableringer i Andøy.	Bidra til at Andøy har kvaliteter som gir bolyst og økt tilflytting . Spesielt for og med ungdom.	Bidra til at Andøy er god på tilrettelegging og veiledning for å etablere og drive næring.	Bidra til å bygge varig kultur for utvikling og innovasjon i både nærings- og samfunnsliv.

Omstillingsarbeidet bygger på langsiktig innsats, der en ser for seg at arbeidsplassene periodieres som under:

År	2018	2019	2020	2021	2022	2023	Mål
Arbeidsplasser	10	30	50	70	90	100	350

Konkurransesevnen i nærings- og samfunnsliv er avhengig av den enkeltes evne til kontinuerlig innovasjon og fornyelse. For å bidra til en varig innovasjonskultur vil Samskap jobbe med følgende:

Kompetanse	Bidra til å utvikle kompetansenivået i nærings- (og samfunnsliv). Tilby relevante kurs og oppfordre til kompetanseheving i egen virksomhet
Nettverk/klynger	Koble sammen relevante aktører, bidra til å utvikle en kultur for samarbeid, kunnskapsmiljøer og involvering av ungdom. Legge til rette for å ta i bruk ny teknologi innenfor og på tvers av innsatsområdene.
Eksterne nettverk og ressursmiljøer	Bygge opp egen kompetanse og kompetansen til lokale/regionale utviklingsmiljøer og ressursmiljøer.

3.2 Måling av resultater

Omstillingsprogrammet har to bestillinger:

- Bidra til å utvikle og sikre 350 arbeidsplasser i Andøy (bto sysselatte, helårsarbeidsplasser)
- Bidra til økt robusthet i nærings- og samfunnsliv

Målene skal vurderes årlig ved å innhente data fra blant annet SSB sin Statistikkbank med hensyn på befolkningsutvikling, demografi og utvikling i antall sysselsatte for eksisterende og nyetablerte bedrifter i Andøy kommune. Statistikken komplementeres med informasjon /rapportering fra prosjekter som mottar omstillingsmidler. Andøy kommune vil samarbeide med Nordland Fylkeskommune og NAV Andøy omkring utvalgt statistikkgrunnlag.

Økt robusthet i nærings- og samfunnsliv måles/ vurderes ut fra følgende parametre:

- Resultatutvikling i de 50 største aksjeselskapene i Andøy (økonomi)
- Andelen elever som fullfører videregående skole (kompetanse)
- Søknadsomfang til ordinært virkemiddelapparat (kompetanse)
- Antall gjennomførte kompetansehevende tiltak i regi av Samskap (kompetanse)
- Antall tiltak og prosjekter rettet mot unge støttet av Samskap
- Samarbeidsprosjekter mellom lokale aktører
- Antall etablerte nettverk

4. Mulige tiltak/prosjekter 2020

Naturbaserte næringer

Strategi: Ta i bruk de naturgitte fortrinn Andøy har. Stimulere til videreutvikling av næringene gjennom samarbeid, innovasjon og bruk av ny teknologi.

Mål: Andøy har en høyere grad av foredling, nye produkter og samarbeid med andre næringer.

Delstrategi Naturbaserte næringer	Mulige tiltak/prosjekter	Mål
Potensialet innenfor naturbaserte næringer er utnyttet i nye produkter og verdikjeder	FoU Andøy basert på kartlegging av ressurser, herunder sjøvekster, restbiomasse og lignende	Mulighetsstudie gjennomført
	Mulighetsstudie produksjon, foredling, distribusjon og salg av lokal mat.	Mulighetsstudie gjennomført
Kompetanse-, rekruttering og samarbeid	Øke kompetansen i næringene med særlig fokus på bærekraft	Kompetansetiltak gjennomført
Næringseide prosjekter igangsatt	Proaktivt arbeid for oppstart av prosjekter basert på gjennomførte mulighetsstudier	
Budsjett kr.2 000 000,-		

Opplevelseskommune

Strategi: Utvikle og løfte frem Andøy som en unik og bærekraftig helårsdestinasjon innen natur, kultur og opplevelser.

Mål: Andøy er en unik og bærekraftig helårsdestinasjon.

Delstrategi Opplevelseskommune	Mulige tiltak/prosjekt	Mål
Velfungerende samarbeid mellom utviklingsaktører i næringen	Andøy Reiseliv, fremtidig organisering og funksjon	Evt ny organisering AR på plass
	Struktur på samarbeid mellom utviklingsaktører	Forprosjekt gjennomført
Styrking av reiselivssatsingen	Støtte til Andøy Reiseliv på grunnlag av oppdrag/mandat	Mandat utarbeidet
Næringseide prosjekter igangsatt	Proaktivt arbeid for oppstart av prosjekter basert på gjennomførte mulighetsstudier	
Budsjett kr.3 000 000,-		

Teknologi og kompetanse

Strategi: Utvikle de fortrinn Andøy har gjennom sin beliggenhet, kompetanse og infrastruktur.

Mål: Andøy fremstår som en ledende teknologikommune

Delstrategi Teknologi og kompetanse	Mulige tiltak/prosjekter	Mål
Utviklingsprosjekter/spinoffs fra space realiseres	Prosjektleder med mandat fra SAMSKAP	Prosjektleder ansatt
Næringseide prosjekter igangsatt	Proaktivt arbeid for oppstart av prosjekter basert på gjennomførte mulighetsstudier	
		Budsjett kr.4 000 000,-

Utvikling andre næringer

Strategi: I samarbeid med eksisterende og eksternt næringsliv bidra til innovasjon og etableringer i Andøy.

Mål: Andøy har et robust næringsliv

Delstrategi utvikling andre næringer	Mulige tiltak/prosjekter	Mål
Næringseide prosjekter igangsatt	Proaktivt arbeid for oppstart av prosjekter basert på gjennomførte mulighetsstudier	
		Budsjett kr.2 000 000,-

Attraktiv bostedskommune

Strategi: Bidra til at Andøy har kvaliteter som gir bolyst og økt tilflytting. Spesielt for og med ungdom.

Mål: Andøy er en attraktiv kommune å etablere seg i for unge.

Delstrategi Attraktivt bosted	Mulige tiltak/prosjekter	Mål
Kommunikasjon og tilgjengelighet	Hjemmeside Andøy Kommune (synliggjøre kultur og fritidstilbud) (Andøy Kommune prosjekteier)	Prosjekt igangsatt
	«Haiketjenesten Andøy» (Ungdomsrådet prosjekteier)	Prosjekt igangsatt
Omdømmebygging - økt bostedsattraktivitet	Hovedprosjekt stedsutvikling basert på forprosjekt	Prosjekt igangsatt
Jobb, utdannings- og etableringsmuligheter	Rekrutteringsprogram Andøy	Prosjekt igangsatt
		Budsjett kr.3 000 000,-

Attraktiv næringskommune

Strategi: Bidra til at Andøy er god på tilrettelegging og veiledning for å etablere og drive næring.

Mål: Andøy skal være en løsningsorientert kommune for å etablere og drive næring i.

Delstrategi Attraktiv næringskommune	Mulige tiltak/prosjekt	Mål
Attraktiv kommunikasjon (land, vann, luft og elektronisk)	Forstudie framtidrettet digital infrastruktur i Andøy	Forstudie gjennomført
Tilrettelegging, planverk, støtte og veiledning i kommunal administrasjon	Næringsvennlig Kommune	Hovedprosjekt igangsatt
Budsjett kr.3 000 000,-		

Utviklings- og innovasjonskultur

Strategi: Bidra til å bygge varig kultur for utvikling og innovasjon i både nærings- og samfunnsliv.

Mål: Andøy har etablert en aktiv kultur for utvikling- og innovasjon i nærings- og samfunnsliv.

Delstrategi Innovasjon og utviklingskultur	Mulige tiltak/prosjekt	Mål
Skape engasjement og involvering blant definerte målgrupper	Kommunikasjonsplan med aktiviteter 2020	Plan ferdig og implementert
Kunnskap og inspirasjon for å styrke innovasjonskraften	SMB utvikling	Forstudie gjennomført
	Arena for utveksling av muligheter for næringsutvikling på tvers av næringer	
	Indeks Andøy	Forprosjekt gjennomført
	Identifisere og ta i bruk kompetansepersoner og miljøer med tilknytning og interesse til Andøya (alumninettverk)	Forstudie gjennomført
Kultur og systemer for samarbeid	Kompetanseheving om innovasjon, ny teknologi, samarbeid, (kjøreregler, etikk) med mer (seminar el)	2 kompetansetiltak gjennomført
	Statusmøter andre aktører i Andøy; Andøy Reiseliv, Andøy næringsforening, Andøy Havn KF	Plan for møter etablert
Budsjett kr.2 000 000,-		

5. BUDSJETT

Total disponibel ramme for omstillingsarbeidet i perioden 2017-2023 er 125 mill. kroner.

Følgende plan for årlige vedtak om finansiering legges til grunn, med videreføring av ikke forbrukt tilsagn:

Finansiering (mill. kr)	2017- 2018	2019	2020	2021	2022	2023	Total ramme	Andel i %
KMD	45	15	0	10	10	15	95	76%
Nordland Fylkeskommune	2,5	5	0	2,5	2,5	2,5	15	12%
Andøy kommune	4	2,5	2,5	2,5	2,5	1	15	12%
SUM	51,5	22,5	2,5	15	15	18,5	125 mill.	100%
Forbruk/budsjett	25	16	23	22	22	17	125 mill	

Omstillingsprogrammet legger opp til følgende budsjettramme for de ulike innsatsområdene i perioden 2020:

	Administrasjon og drift Samskap	Tilskudd til prosjekter og tiltak (interne og eksterne)	Sum kostnad og tilskudd	Mål antall arbeidsplasser i programperioden (i 2020)
Innsatsområde				
Naturbaserte næringer		2 000 000	2 000 000	50 (15)
Opplevelses- kommune		3 000 000	3 000 000	50 (10)
Teknologi og kompetanse		4 000 000	4 000 000	200 (15)
Utvikling andre næringer		2 000 000	2 000 000	50 (10)
Attraktivt bosted		3 000 000	3 000 000	
Attraktiv næringskommune		3 000 000	3 000 000	
Utviklings- og innovasjonskultur		2 000 000	2 000 000	
Samskap adm og styre	4 000 000		4 000 000	
SUM	4 000 000	19 000 000	23 000 000	350 (50)

Prosjektstilling arealplanlegging inngår i totalsum «Attraktiv næringskommune»



VALG AV UNGDOMSRÅD - ENDRING

Saksbehandler	Arkivsaksnummer
Greta Jacobsen	19/908

SAKSGANG

Utvalg	Møtedato	Saknr
Kommunestyret		

Vedlegg:		
Dok.dato	Tittel	Dok.ID
10.01.2020	Ungdomsråd 2019-2021	141061

Forslag til vedtak:

Andøy kommunestyre vedtar følgende endring av representant og vararepresentant for Andøy videregående skole til ungdomsrådet 2019 – 2021:

Valgt fast representant og vararepresentant bytter plass slik at Emma Stefanussen velges som fast representant og Arthur W. Kristiansen velges som vararepresentant.

Knut A. Nordmo
ordfører

Bakgrunn for saken:

I kommunestyremøte den 09.12.19 ble det foretatt valg av ungdområd for perioden 2019-2012.

I forslaget til nytt ungdomsråd er er fast representant og vararepresentant for Andøy videregående skole ved en feil blitt byttet om. Ungdomsrådet har bedt om at feilen rettes opp slik at Emma Stefanussen blir fast representant og Arthur W. Kristiansen blir vararepresentant.

Ungdomsråd 2019 – 2021:

Representanter:

Una Klausen
Representant Andenes skole

Jakob Adel Benjaminsen
Representant Risøyhamn skole

Niklas Hanssen
*Representant Fritidsklubben
Disco Duck*

Kristine Teigen
*Representant Fritidsklubben
Kjellerhullet*

Arthur W. Kristiansen
*Representant Andøy
videregående skole*

Constanse Kleppe
Åpen plass

Ida-Amalie Klausen
Åpen plass

Marita Thanke Hansen
*Representant Andøy
kommunestyre*

Personlig vararepresentanter:

Lea Sofie Dale Olsen
Varerepresentant Andenes skole

Kristian Pettersen
Vararepresentant Risøyhamn skole

Morten Syvertsen
*Vararepresentant Fritidsklubben
Disco Duck*

Linea Buitink
*Vararepresentant Fritidsklubben
Kjellerhullet*

Emma Stefanussen
*Vararepresentant Andøy videregående
skole*

Arne Robert Svensen
*Vararepresentant Andøy
kommunestyre*

Leder: Ida-Amalie Klausen

Nestleder: Constanse Kleppe



**OPPFØLGING KOMMUNESTYRETS VEDTAK OM AVVIKSRAPPORT DRIFT PR 31.10.19
- MELDING**

Saksbehandler	Arkivsaksnummer
Kirsten Lehne Pedersen	20/133

SAKSGANG

Utvalg	Møtedato	Saknr
Kommunestyret		

Vedlegg: Dok.dato	Tittel	Dok.ID
09.02.2020	Vedlegg 1 Notat ang refusjon sykefravær	142468
17.02.2020	Vedlegg 2 - Best på jobb	142772
09.02.2020	Vedlegg 3 - referat drøftingsmøte 03.02.20	142469
10.02.2020	Vedlegg 4 - kommunestyrets vedtak i sak K -118 19	142473

Forslag til vedtak:

Kommunestyret tar meldingen om planlagt oppfølging av vedtaket i sak K-118/19 til orientering.

Kirsten L. Pedersen
rådmann

Bakgrunn for saken:

Denne saken er en orientering om hvordan administrasjonen planlegger å følge opp kommunestyrets vedtak i sak K-118/19.

Innholdet i meldingen er gjennomgått med enhetslederne/ledergruppa og drøftet med arbeidstakerorganisasjonene.

Hovedpunktene i kommunestyrets vedtak i sak K-118/19 Avviksrapportering drift pr. 31.10.19:

- Forklare hva usikkerheten rundt refusjon av sykepenges fra NAV innebærer
 - se vedlegg 1
- Handlingsplan med konkrete tiltak for å redusere kostnader for utskrivingsklare pasienter
 - handlingsplan planlegges lagt fram for kommunestyret i juni 2020
 - krever involvering av avdelingsledere, tildelingskontor, boligstiftelsen samt drøfting med tillitsvalgte
- Handlingsplan med konkrete tiltak for å redusere sykefraværet i pleie og omsorg/ redusere kostnadene knyttet til høyt sykefravær
 - se vedlegg 2
- Plan for gjennomgang av enhetene pleie og omsorg og helse og familie, med mål om
 - å sikre gode og kostnadseffektive lovpålagte tjenester til brukerne
 - en organisatorisk struktur som er tilstrekkelig fleksibel for å møte endringsbehovet
 - et inkluderende arbeidsmiljø som er preget av kompetanse, lavt sykefravær og mestring

Gjennomgang av enhetene pleie og omsorg og helse og familie

Kapasitetshensyn gjør at det er behov for å innhente tilbud på ekstern bistand til å få et grunnlag for å vurdere endringer innenfor sektoren helse og omsorg. Det kan også være nyttig å bli "sett utenfra". Vi vil søke skjønnsmidler fra Fylkesmannen og OU-midler fra KS til finansiering av dette arbeidet.

Konkret ønsker vi å innhente ekstern bistand til å gjennomføre KOSTRA-analyse for alle tjenesteområdene og et grundigere dypdykk (tjenesteanalyse) i enhetene pleie og omsorg og helse og familie.

1. KOSTRA-analyse

Analyse som ser på ressursbruk, prioritering og dekningsgrader for kommunens tjenesteproduksjon (alle tjenestene).

Analysen skal inneholde vurderinger av

- Hvor Andøy avviker fra andre sammenlignbare kommuner på ressursbruk
- Tjenestenes utvikling over tid
- Kommunens handlingsrom hvis vi tilpasser oss utgiftsnivået for en/ flere av sammenligningskommunene

Ledere (ulike nivå), tillitsvalgte og verneombud vil bli involvert i gjennomgangen av Kostra-analysen. Formålet med en slik gjennomgang vil være å bidra til et best mulig beslutningsgrunnlag og økt kunnskap:

- Økt kunnskap om KOSTRA, om viktigheten av korrekt innrapportering av tall og hvordan bruke KOSTRA i styrings- og beslutningsprosesser
- Økt kunnskap om hvordan tjenestene blir prioritert og hva som påvirker utgiftsnivået

Andøy kommune er i en meget krevende økonomisk situasjon, der vi bruker mye mer penger på drift enn vi har inntekter til. KOSTRA-analysen kan gi et nyttig faktagrunnlag både for

administrasjonen og politisk nivå når det skal tas beslutninger om hvilke endringer/tiltak som skal gjennomføres for å oppnå forsvarlige tjenester med lavere kostnader i tida som kommer.

Dette trenger vi både for enhetene i helse- og omsorgssektoren og for andre enheter/tjenester.

2. Tjenesteanalyse – helse og omsorg

Enhetene pleie og omsorg og helse og familie representerer en betydelig andel av kommunens driftsutgifter. Pleie og omsorg alene utgjør ca. 35% av driftsbudsjettet og mer enn 1/3 av alle kommunale årsverk. En tjenesteanalyse vil innebære et ytterligere dypdykk i disse tjenestene for å få et enda bedre grunnlag for å vurdere og ta beslutninger om hvilke endringer og forbedringer som skal gjennomføres.

En tjenesteanalyse kan gi svar på viktige spørsmål som

- Hva er vårt objektive behov for tjenester?
- Hvordan prioriteres tjenestene korrigert for objektive behov?
- Hvordan identifisere mulig handlingsrom?
- Rettes ressursene mot prioriterte målgrupper?
- Hvordan vurderes ressursinnsats opp mot resultat og kvalitet?

Det forutsettes også her gjennomgang med involvering av ledere, tillitsvalgte og verneombud.

3. Annet

I tillegg til analysene vil vi i tilbudsforespørselen også be om

- Vurdering av dagens organisering av de to enhetene pleie og omsorg og helse og familie
- Forslag til hvordan resultatet av analysene bør følges opp i organisasjonen og en anbefaling av konkrete endringstiltak som bør vurderes

Framdrift – skisse

Hva	Når
Drøftingsmøte tillitsvalgte	03.02
Sende ut tilbudsforespørsel	Medio februar
Søknad skjønnsmidler Fylkesmannen	Innen 28.02
Tilbakemelding til kommunestyret om planlagt oppfølging	02.03
Velge tilbyder	Medio mars
Søke OU-midler – avklare finansiering	Mars/april
Gjennomføring oppdrag/analyser	April/mai – august
Presentasjon rapport for kommunestyret, ledere og tillitsvalgte	September/oktober
Vurdere/beslutte tiltak	Høst 2020
Gjennomføre tiltak	2021 →

Dersom ekstern bistand ikke finansieres fullt ut av OU-midler og skjønnsmidler fra Fylkesmannen, tenkes resterende beløp finansiert av nytt ubundet disposisjonsfond til egenandel endrings-/omstillingsprosjekt (jfr egen sak om sammenslåing av diverse tidligere bundne driftsfond).

Notat ang. usikkerhet vedrørende refusjon av sykepenger fra NAV.

KS-118/2019

I forbindelse med avviksrapportering skal det rapporteres om forventet avvik (merforbruk eller mindreforbruk i henhold til vedtatte budsjett) for det aktuelle regnskapsåret. Det kan være utfordrende å beregne variable inntekter og utgifter.

Refusjon fra NAV for sykefravær er variabel siden den er knyttet opp mot faktisk sykefravær som strekker seg utover arbeidsgiverperioden på 16 dager. Det vil alltid være usikkerhet rundt beregning av refusjoner siden man ikke vet med sikkerhet hvordan sykefraværet vil utarte seg i tiden framover. I tillegg kan man ikke vite om sykefraværet skjer i stillinger hvor man må innhente vikar, eller om det skjer i stillinger hvor man kan omorganisere og gjøre andre midlertidige endringer som medfører at man ikke trenger å innhente vikar i det hele tatt, eller kun trenger innhente vikar for deler av fraværet. I tilfeller hvor det er mulig å unngå vikarbruk vil refusjonen kunne bidra positivt til det økonomiske resultatet.

Refusjonene fra NAV beregnes etterskuddsvis og det er utfordrende å ha fullstendig oversikt over hvilke refusjoner som er innbetalt, og hvilke som gjenstår. Dette kombinert med at man ikke med sikkerhet kan si noe om framtidig fravær, gjør at det vil være usikkerhet rundt refusjoner for sykefravær, og at avviksrapporten alltid vil basere seg på en kvalifisert beregning basert på kjente faktorer, primært sykefravær per dato og tidligere refusjonsinnbetalinger.

Notat i forbindelse med kommunestyrets vedtak i sak KS 118-19

Prosjektet "Best på jobb" gjennomfører pr tiden to ulike tiltak fordelt på tre større avdelinger i helsesektoren med målsetting om redusert sykefravær og reduserte kostnader til vikarbruk.

Ved Hjemmesykepleie Nord er det valgte tiltaket Lederstøtte.

Prosjektleder gir lavterskelhjelp i oppfølging av sykefravær og arbeidsmiljø ved det aktuelle arbeidssted.

Mal for gjennomføring av dialogmøte 1 benyttes.

Ved de to sykehjemmene benyttes stavangermodellen fra prosjektet.

Denne modellen bygger seg på ansvarliggjøring av både ledere og medarbeidere i startfasen for så å gå over i en kartleggingsfase hvor problemene tilknyttet sykefraværet skal synliggjøres.

Kartleggingsfasen går over i en preventiv og tilretteleggende fase hvor vi forebygger aktivt, og spesifikt med den enkelte ansatte, i forkant for å forhindre unødvendig fravær.

Prosjektleder administrerer et styringsdokument sammen med avdelingsleder, hvor de sammen velger mest hensiktsmessige retning videre.

Mal for gjennomføring av dialogmøte 1 benyttes.

Alle tiltakene har fulgt/følger følgende framdriftsplan:

Informasjon og drøfting med Leder
Informasjon og drøfting med tillitsvalgte
Informasjon til personalgruppen
Påbegynt utprøving
Midtveisevaluering
Innsamling av data
Identifisere gevinster
Presentere gevinster
Sluttevaluering

Hensikten med prosjektet best på jobb er å prøve ut ulike tiltak for å se hvilke metoder som har best effekt. Det prøves også ut tiltak i andre enheter.

Det er ønskelig å gjennomføre prosjektet som planlagt og deretter utarbeide en handlingsplan basert på evaluering av de ulike tiltakene ved prosjektperiodens slutt. De tiltakene som viser seg å ha effekt vil bli vurdert innført i hele organisasjonen.

REFERAT FRA DRØFTINGSMØTE 03.02.20 MELLOM ANDØY KOMMUNE OG DIV.
ARBEIDSTAKERORGANISASJONER VEDR. OPPFØLGING AV KOMMUNESTYRETS VEDTAK
09.12.19 OM AVVIKSRAPPORTERING DRIFT 2019

Til stede:

Fra Andøy kommune:

- Rådmann Kirsten L. Pedersen
- Enhetsleder pleie og omsorg Aud Sellevold
- Enhetsleder helse og familie Beathe Andersen
- Skolefaglig rådgiver Sveinung Ellingsen
- Personalfaglig rådgiver Kjell-Einar Johansen (sekr.)

Fra arb.takerorg.:

- Fagforbundet v/Tove Rekdal
- Utdanningsforbundet v/Børge Folden
- Lederne v/Henriette Abrahamsen
- NITO v/Stein Andreassen
- Delta v/Torgeir Schaug
- FO v/Eva Asperheim
- HVO Thomas Seines

Møtet var innkalt med epost datert 24.01.20 fra rådmannen.

Rådmannen orienterte om:

- kommunestyrets vedtak om avviksrappport drift i desembermøtet og utfordringer vi må håndtere fremover (merforbruk 2019 og behov for inndekning i 2020)
- KOSTRA analyse av alle tjenestene
- Tjenesteanalyse av enhetene pleie/omsorg og helse/familie
- Ledere, tillitsvalgte og verneombud vil bli involvert i gjennomgangen av analysene
- Vurdering av dagens organisering av de to aktuelle enhetene
- Forslag til oppfølging og anbefaling av konkrete endringstiltak
- Gjennomgang av tidsplan

Arbeidsgiver svarte på spørsmål fra arbeidstakerorganisasjonene.

NITO påpekte viktigheten av å kvalitetssikre at kostratallene er korrekte (rapportert korrekt) og at det bør fokuseres på enheter/avdelinger der overforbruket er størst.

Rådmannen orienterte om at lederne drifter nøkternt og at nye forslag om innsparing vil bli lagt fram for politisk behandling.

Andenes 2. februar 2020

Kjell-Einar Johansen
Ref.

Kommunestyrets vedtak 09.12.19 – avviksrapportering drift pr. 31.10.19

KS- 118/2019 Vedtak:

1.

Kommunestyret tar avviksrapport pr 31.10.19 til orientering med følgende pålegg til administrasjonen:

- a. Kommunestyret ber administrasjonen om en utdyping av hva usikkerheten rundt refusjon av sykepenger fra NAV for Andenes Skole og Risøyhamn skole innebærer.
- b. Kommunestyret ber administrasjonen om å utarbeide en handlingsplan med konkrete tiltak for minimalisere kostnader for utskrivningsklare pasienter og konkrete tiltak for å redusere sykefraværet innenfor pleie- og omsorgsenheten, samt kostnadene knyttet til et høyt sykefravær.
- c. Kommunestyret ber administrasjonen om en tilbakemelding relatert til punktene a og b med beskrivelse av konkrete strakstiltak på neste kommunestyremøte.

2.

Kommunestyret erkjenner en utvikling innenfor pleie- og omsorgsenheten samt helse- og familieenheten som innebærer en gradvis økning av tjenesteomfang og kostnader. I lys av dette ber kommunestyret administrasjonen om å komme tilbake med en plan for gjennomgang av pleie- og omsorgsenheten samt helse- og familieenheten som involverer alle nivå i organisasjonen samt partene i arbeidslivet. Målsettingen for en slik gjennomgang er:

- a. Å sikre gode lovpålagte tjenester til brukerne som er kostnadseffektive.
- b. Å sikre en relevant organisatorisk struktur, med tilstrekkelig fleksibilitet for å møte endringsbehovet i årene som kommer.
- c. Å sikre et godt og inkluderende arbeidsmiljø som er preget av kompetanse, lavere sykefravær og mestring i roller både for medarbeidere og ledere.
- d. Å sikre en robust og adekvat sykefraværsoppfølging.
- e. Å sikre vedvarende minimale kostnader knyttet til utskrivningsklare pasienter.

Kommunestyret ber administrasjonen om å komme tilbake til kommunestyret med en slik plan for gjennomgang av pleie- og omsorgsenheten samt helse- og familieenheten for å møte målsettingen, i kommunestyremøte Mars/2020.



TILBYGG INDUSTRIVEIEN 2A - SØKNAD OM DISPENSASJON FRA KOMMUNEPLANENS AREALDEL

Saksbehandler	Arkivsaksnummer
Andreas Danke	20/421

SAKSGANG

Utvalg	Møtedato	Saknr
Formannskapet Kommunestyret		

Vedlegg:		
Dok.dato	Tittel	Dok.ID
20.04.2020	Søknad om dispensasjon - Industriveien 2A	145491
20.04.2020	Situasjonsplan - Industriveien 2A	145493

Forslag til vedtak:

Andøy kommune innvilger dispensasjon fra kravet om utarbeidelse av reguleringsplan i punkt 2.8 i bestemmelsene til kommuneplanens arealdel for det omsøkte tilbygget i Industriveien 2A.

Kirsten Lehne Pedersen
Rådmann

Bakgrunn for saken:

Andøy kommune mottok den 17.04.2020 søknad om dispensasjon fra kravet om utarbeidelse av reguleringsplan i punkt 2.8 i bestemmelsene til kommuneplanens arealdel (KPA). Søker er Karstein Kristiansen Entreprenør AS på vegne av Energihuset AS.

Faktiske opplysninger:

Det søkes om tillatelse til oppføring av tilbygg og ombygging av butikken til Nilsson Haras AS i Industriveien 2A. Tilbygget har etter søknaden et bebygd areal (BYA) på 173 m². Eksisterende bebyggelse har BYA på 268 m².

Eiendommen er i KPA avsatt til kombinert forretninger/ næringsbebyggelse. Området har fått betegnelsen F/N i plankartet og har ikke fått egne bestemmelser, men området er i planbeskrivelsen beskrevet som et næringsområde. Det blir da naturlig at bestemmelsene for næringsområder også blir gjeldende for eiendommen.

I bestemmelsene til næringsområder heter det i punkt 2.8; *«Tillatelse til tiltak iht. pbl § 20-1 kan ikke gis før området inngår i reguleringsplan. Dette gjelder ikke bruksendringer eller mindre tiltak.»*

Vurdering:

Det omsøkte tiltaket vurderes å ikke være et mindre tiltak. Det betyr at kravet i bestemmelsen om utarbeidelse av reguleringsplan blir gjeldende for tiltaket, selv om bruken er i tråd med KPA.

Tilbygget fører altså ikke til endring i bruken av eiendommen eller bygningen. Det skal fortsatt drives forretning og næringsvirksomhet. Utvidelsen er en modernisering og tilrettelegging for videre drift av Nilsson Haras AS. I tillegg er det tenkt at Elektroinstallasjon AS skal flytte inn i samme bygning.

I henhold til plan- og bygningsloven § 19-2 kan det ikke gis dispensasjon dersom hensynene bak bestemmelsene det dispenseres fra, eller hensynene i lovens formålsbestemmelse blir vesentlig tilsidesatt. I tillegg må fordelene ved å gi dispensasjon være klart større enn ulempene etter en samlet vurdering. Det kan ikke dispenseres fra saksbehandlingsregler.

Det omsøkte tiltaket vurderes å ikke gi negative konsekvenser for eiendommen eller omgivelsene i Industriveien. Kravet i bestemmelsen om å utarbeide reguleringsplan virker noe «firkantet» og lite tilpasset allerede etablerte og utbygde næringsområder som «Prærien».

Etter en samlet vurdering anbefaler rådmannen at det innvilges dispensasjon fra kravet om utarbeidelse av reguleringsplan i KPA. Tiltaket vurderes ikke å tilsidesette bestemmelsen i KPA. Fordelene med å gi dispensasjon vurderes klart større enn ulempene.



TILBYGG INDUSTRIVEIEN 2A – SØKNAD OM DISPENSASJON FRA KPA

I forbindelse med søknad om tillatelse til tiltak på Gnr. 41, Bnr. 55 søkes det herved om dispensasjon fra plankravet i kommuneplanens arealdel.

- 1) Det ble den 21.01.2020 avholdt en forhåndskonferanse mellom tiltakshaver og kommunen. I referatet fra konferansen er det nevnt at tiltaket synes å være i overensstemmelse med overordnet plan. Kommunen bemerket ikke at det er krav om detaljregulering for tiltak på eiendommen. Dermed ble byggesaken satt i gang, og entreprenør arrangert.
- 2) I e-post av 14.04.2020 informerer kommunen om at det er begått en feil av dem i forhåndskonferansen. Byggesaken blir dermed mer omfattende enn først tenkt.
- 3) Tiltaket utgjør ikke et endret bruk av bygningsmassen.
- 4) Utbyggingen har som formål å tilrettelegge for videre drift av virksomhetene Nilsson Haras AS og Elektroinstallasjon AS.

Eiendommen er avsatt til «kombinert bebyggelse og anleggsformål» i kommuneplanens arealdel. Det er ikke laget bestemmelser til formålet, men er tatt med i planbeskrivelsen i punkt «2.7 Næringsbebyggelse».

I pkt. «2.8 områder for næringsbebyggelse» i planbestemmelsene heter det: «tillatelse til tiltak iht pbl §20-1 kan ikke gis før området inngår i reguleringsplan». Det søkes om dispensasjon fra denne bestemmelsen på bakgrunn av de overnevnte punktene (1-4).

Med vennlig hilsen

Martin Christopher Dahl
Prosjektleder

Karstein Kristiansen Entreprenør AS



Merk: Felt for varelevering/adkomst er ikke målsatt, men ment som illustrasjon.

03.04.2020 12:36:56

 <p>Karstein Kristiansen Entreprenør 8484 Risøyhamn Sentralbord: 76 11 54 50</p>		Situasjonsplan	
		Energihuset Sortland A/S Tilbygg Industriveien 2A - Andenes	
Nr.	Beskrivelse	Dato	Prosjekt Nr. 3131 Date 03.04.2020 Tegnet av MCD Kontrollert av ØN Målestokk 1 : 500

Bakgrunn for saken:

Saken om stenging av gatelyskretser var behandlet i kommunestyret i budsjettmøtet 09.12.19. Kommunestyret vedtok da å ikke stenge noen gatelyskretser.

I den krevende økonomiske situasjonen Andøy kommune står i nå, finner rådmannen det nødvendig å legge fram saken på nytt (jfr egen sak om budsjettregulering 1-2020) som et av flere tiltak for å redusere/unngå underskudd i 2020.

Faktiske opplysninger:

Det kommunale gatelysnettet i Andøy kommune består av til sammen 74 ulike kretser.

Statens vegvesen har ansvar for gatelysnettet langs gang- og sykkelveien på Åse, langs fylkesveien fra Toften til Andenes fergekai, samt langs veien inn til Avinor.

Andøy kommune har ansvaret for alt av det øvrige gatelysnettet i kommunen.

Store deler av veibelysninga i kommunen er av eldre dato, og dette gjenspeiler dessverre kvaliteten på anleggene.

Kommunens budsjettsituasjon har medført at man ikke har kunnet utbedre/oppgradert anleggene som ønsket.

Det foreligger ikke statusrapport, inkl. kostnadsoverslag på nødvendig utbedringsarbeid, på gatelysnettet.

Nødvendig reparasjonsarbeid på gatelysnettet har vært prioritert ut fra trafiksikkerhetsmessige hensyn.

Det er i saken ikke tatt hensyn til evt. reparasjons- og vedlikeholdskostnader.

Det er kun sett på strømbesparelser.

Det er eget abonnement på hver gatelyskrets.

Ved gjenåpning av gamle/stengte anlegg må det betales tilkoblingsavgift på kr 4.870,- pr. abonnement.

Vurdering:

Gatelys har både et trafiksikkerhetsmessig og trivselsmessig aspekt, hvor det trafiksikkerhetsmessige er mest vektlagt i vurderingen av stenging av enkelte lyskretser.

I vedlagte oversikt over gatelyskretsene er forbruk og kostnad for 2018 oppgitt.

Pga. forholdsvis høg fast kostnad vil man måtte stenge hele kretser for å oppnå besparelser av betydning.

Rådmannen ønsker ikke å forslå stenging av lyskretser i tettbebygde områder.

For å oppnå en årlig strømbesparelse på ca kr 150.000,- foreslås det permanent stenging av følgende kretser:

· Andøybrua (slipper samtidig investering på 300.000,-)	Besparelse	ca. kr 9.500,-
· Lille Sandnes	Besparelse	ca. kr 6.500,-
· Lovika, lang fylkesvei	Besparelse	ca. kr 7.000,-
· Skogvoll	Besparelse	ca. kr 11.500,-
· Dverberg havn (overføres til Andøy havn KF)	Besparelse	ca. kr 6.500,-
· Skavdalen	Besparelse	ca. kr 7.000,-
· Åbergsjord	Besparelse	ca. kr 6.500,-
· Sørmele	Besparelse	ca. kr 8.500,-
· Åknes	Besparelse	ca. kr 8.000,-
· Ramsa	Besparelse	ca. kr 6.500,-
· Sætra øvre	Besparelse	ca. kr 9.000,-
· Øygården	Besparelse	ca. kr 10.500,-
· Buksnes (Godbakken/Lanes)	Besparelse	ca. kr 9.000,-
· Buksnes	Besparelse	ca. kr 8.000,-
· Fornes v/kirkegård	Besparelse	ca. kr 6.500,-
· Ånes	Besparelse	ca. kr 10.000,-
· Nygård	Besparelse	ca. kr 14.000,-
· Langvassdalen	Besparelse	ca. kr 9.000,-

GATELYSKRETSE

			Forbruk 2018	Fastbeløp	Energiledd,	Tot. kostnad
			kWh		forbruksavgift,	
					kraftpris	
KRETSNAVN					85 øre/kWh	
Alsing	Andenes	Sjøgata	2634	5 671	2 239	7 910
Alveland	Dverberg		12757	5 671	10 843	16 514
Andøybrua	Risøyhamn	2017 tall	4500	5 671	3 825	9 496
Bjørnskinn	Bjørnskinn	Kommunal vei	2609	5 671	2 218	7 889
Bjørnskinn v/kirke	Bjørnskinn	Fylkesveg	3697	5 671	3 142	8 813
Bjørvik	Andenes	Sentrum vest	11654	5 671	9 906	15 577
Bleik skole	Bleik		14632	5 671	12 437	18 108
Breidvik Nord	Breivik		4828	5 671	4 104	9 775
Breivik Sør	Breivik		6248	5 671	5 311	10 982
Buksnes	Buksnes		3084	5 671	2 621	8 292
Bøgard	Bøgard		9465	5 671	8 045	13 716
Daniel Olaisens vei	Andenes	Merke øst	12677	5 671	10 775	16 446
Dragland	Bleik		6122	5 671	5 204	10 875
Dverberg Havn	Dverberg		1075	5 671	914	6 585
Elvestad	Andenes	Andenes sør	8627	5 671	7 333	13 004
Fiskenes	Fiskenes		4030	5 671	3 426	9 097
Fjordgata	Andenes	Sentrum sørøst	7018	5 671	5 965	11 636
Forfjord ved Strandskog	Forfjord		6454	5 671	5 486	11 157
Fornes v/kapellet	Fornes		4252	5 671	3 614	9 285
Fornes v/kirkegård	Fornes		958	5 671	814	6 485
Fv 82 Godbakken / Lanes	Buksnes		4328	5 671	3 679	9 350
Havfiske	Andenes	Natomolo	7731	5 671	6 571	12 242
Holstad	Holstad		4677	5 671	3 975	9 646
Ivers	Andenes	Sentrum nordøst	2045	5 671	1 738	7 409
Kirke	Andenes	Sentrum øst	11699	5 671	9 944	15 615
Kraftlaget	Andenes	Sentrum sørvest	11889	5 671	10 106	15 777
Kvalnes	Kvalnes		5437	5 671	4 621	10 292

Langvassdalen	Langvassdalen		3557	5 671	3 023	8 694
Leiteveien	Åse		5036	5 671	4 281	9 952
Lille Sandnes	Sandnes		790	5 671	672	6 343
Lovik v/Klippen	Lovika		4975	5 671	4 229	9 900
Lovik v/Mona Nilsen	Lovika		1385	5 671	1 177	6 848
Lyngra	Åse		6819	5 671	5 796	11 467
Medby v/menighetshus	Medby		6078	5 671	5 166	10 837
Medby/Bakkejord	Medby		4682	5 671	3 980	9 651
Merke 2	Andenes	Merke nordvest	7481	5 671	6 359	12 030
Merke 4	Andenes	Merke sørvest	5102	5 671	4 337	10 008
Nordmela	Nordmela		6946	5 671	5 904	11 575
Nordmela Havn	Nordmela		3125	5 671	2 656	8 327
Nygård	Nygård		10170	5 671	8 645	14 316
Nøss	Nøss		6600	5 671	5 610	11 281
Ramsa	Ramsa		810	5 671	689	6 360
Risøyhavn v/Arntsen	Risøyhamn		8294	5 671	7 050	12 721
Risøyhavn v/Benjaminen	Risøyhamn		7712	5 671	6 555	12 226
Saura Nord	Saura		7143	5 671	6 072	11 743
Saura Sør	Saura		9059	5 671	7 700	13 371
Sellevoll	Sellevoll		3524	5 671	2 995	8 666
Skarstein	Skarstein		2229	5 671	1 895	7 566
Skarstein koblingsstasjon	Skarstein		11544	5 671	9 812	15 483
Skavdalen	Skavdalen		1880	5 671	1 598	7 269
Skjoldehamn ved Akselfjøs	Skjoldehamn		5802	5 671	4 932	10 603
Skjoldehamn v kirke	Skjoldehamn		6438	5 671	5 472	11 143
Skogvoll v Edvartsen	Skogvoll		2368	5 671	2 013	7 684
Skumvær	Andenes	Skumvær	2303	5 671	1 958	7 629
Smia	Bleik		1980	5 671	1 683	7 354
Stadionveien	Andenes	Sentrum sør	730	5 671	621	6 292
Stave	Stave		3573	5 671	3 037	8 708
Strandland	Strandland		17282	5 671	14 690	20 361
Strandland v Elementen	Strandland		7965	5 671	6 770	12 441
Sætra Nedre	Dverberg		1631	5 671	1 386	7 057

Sætra Øvre	Dverberg		3579	5 671	3 042	8 713
Sørmela v/Svein Harry Kristoffersen	Sørmela		3483	5 671	2 961	8 632
Toften 2	Toften		4950	5 671	4 208	9 879
Veilys Forfjord ved verksted (Johansen)	Forfjord		6418	5 671	5 455	11 126
Veistad	Andenes		1918	5 671	1 630	7 301
Vestbyen	Andenes		11632	5 671	9 887	15 558
Dverberg Boligfelt	Dverberg		3164	5 671	2 689	8 360
Øygården	Øygården		5660	5 671	4 811	10 482
Å ved Enoksen	Å		1624	5 671	1 380	7 051
Åbergsjordet	Åbergsjord		843	5 671	717	6 388
Åbru	Å		3403	5 671	2 893	8 564
Åkenes	Åknes		2511	5 671	2 134	7 805
Ånes	Ånes		4989	5 671	4 241	9 912
Åse boligfelt	Åse		7996	5 671	6 797	12 468
			412310	419 654	350 464	770 118



ENDRING BARNEHAGESTRUKTUR SØR OG TILPASNING ØVRIG BARNEHAGEDRIFT

Saksbehandler	Arkivsaksnummer
Merete Olsen	15/448

SAKSGANG

Utvalg	Møtedato	Saknr
Arbeidsmiljøutvalget Formannskapet Kommunestyret		

Forslag til vedtak:

Kommunestyret vedtar følgende endring i barnehagestruktur sør fra og med barnehageåret 2020/21:

- a. Åse barnehage legges ned
- b. Skolestua og Risøyhamn barnehage oppbemannes slik at barna fra Åse barnehage kan overføres dit

Kirsten L Pedersen
rådmann

Bakgrunn for saken:

- Utfordringer ved drift av enavdelings barnehager- forsvarlighet
- Nedgang i barnetall – redusert behov for barnehageplasser
- Organisering av spesialpedagogiske tiltak
- Økonomi

Faktiske opplysninger:

Sør:

Skolestua barnehage, Dverberg	- 1 avdeling
Åse Barnehage, Åse	- 1 avdeling
Risøyhamn barnehage	- 1 avdeling

Nord:

Måsungen barnehage, Andenes	- 3 avdelinger
Myrulla barnehage, Andenes	- 3 avdelinger
Wig Wam barnehage, Bleik	- 2 avdelinger

I tillegg har vi to private barnehager på Andenes.

Ved opptak av barnehageplasser er disse delt opp i to opptakssoner; opptakssone sør og opptakssone Andenes/Bleik. Det er samordnet opptak mellom de kommunale og private barnehagene, både ved hovedopptak og suppleringsopptak.

Lovfestet rett til plass gjelder barn som er fylt 1 år innen utgangen av november det året det søkes om barnehageplass. Retten forutsetter at det er søkt om plass ved hovedopptak for det aktuelle året det søkes om barnehageplass.

Hovedopptak 2020 er gjennomført. Alle som søkte ved hovedopptak har fått tilbud og takket ja til plass. Vi har pr. d.d to barn på venteliste for plass i barnehage på Andenes/Bleik våren-21.

a) Rammefaktorer

De senere årene er det vedtatt endringer i Barnehageloven m/forskrifter og i Rammeplan for barnehager. Dette er forhold som påvirker hvordan vi kan og må organisere drift av våre barnehager med hensyn til kvalitet på det pedagogiske tilbudet og samtidig ha forsvarlig drift med særskilt hensyn til helse, miljø og sikkerhet.

- **Økt pedagognorm:**

Gir økt kvalitet i forhold til flere pedagoger i barnehagene, men mindre voksentetthet sammen med barna på grunn av at pedagogen skal ha planleggingstid - 4 timer per uke. Grunnbemanningen er ikke økt, pedagogen erstatter en assistent.

- **Flere yngre barn i barnegruppene:**

Andøy kommune har i Vedtekter for kommunale barnehager vedatt at barna skal kunne tilbys barnehageplass fra de er 9 måneder gamle. Foreldrene har også lovfestet rett på å få barnehageplass innen barnet er ett år dersom de søker ved hovedopptak. Dette medfører at det nå er flere små barn i barnegruppen enn tidligere som trenger tettere oppfølging av voksne blant annet fordi de ikke har begynt å gå når de begynner i barnehagen. I tillegg har barna lengre oppholdstid i barnehagene nå enn tidligere.

- **Økt krav om blant annet kartlegging av barna:**

Overgang til skolestart, dokumentasjon av pedagogisk innhold, rutiner/prosedyrer for forebygging av ulykker og uønskede hendelser. Krever mer planlegging/samarbeid med hele personalgruppen samlet for drøfting og implementering av endringer.

- **Økt krav til kompetanseheving for personalet for å heve kvaliteten på barnehagetilbudet**

→ **Utfordring/konsekvenser for en avdelings barnehager:**

- Økt pedagognorm medfører at to av tre ansatte på avdelingen skal ha 4 t/u hver med mindre tid på avdelingen sammen med barna. For å opprettholde foreldrenes behov for åpningstid så betyr det at en ansatt må være alene med flere barn i opptil 1 time morgen/ettermiddag. Belastning for ansatte hvis/dersom ulykke eller uønsket hendelse skulle skje. Ingen andre som kan avhjelpe i situasjonen.
- Avdelingsmøter og ledermøter kan ikke gjennomføres på dagtid. Flere møter i tillegg til personalmøtene må gjennomføres på kveldstid. Dette kan føre til dårligere kvalitet på møtene, økt utgift til overtidsbetaling og/eller mer avspasering som fører til færre voksne tilstede med barna på dagtid.
- Ved fravær i personalgruppen kan vi ikke omorganisere driften, og det er stor mangel på vikarer. Konsekvensen blir at personalet ikke kan delta på planlagte kurs/møter/nettverk. Dette gir mindre mulighet til kompetanseheving for personalet og har betydning for kvaliteten på barnehagetilbudet.
- Tid til ledelse: På grunn av vikarmangel må styrerne ofte være vikar. De får ikke tid til oppfølging av personalet/arbeidsmiljøet og pedagogisk utviklingsarbeid. De kan heller ikke delta på ledermøter og regionale utviklings nettverk/kurs. Administrasjonstiden må ofte tas på kveldstid eller i helgene. Dette gjør at de får mindre tid til implementering av planer, oppfølging av prosjekter og utviklingsarbeid som barnehagene er pålagt å gjøre.
- Organisering av spesialpedagogiske hjelpetiltak.
Kan ikke se tiltak på flere barn i sammenheng, - utfordring i forhold til å gjennomføre tiltak som er anbefalt fra PPT/Spesialisthelsetjenesten.

Barnetall – barn i barnehager

Fødsler/barn i førskolealder i barnehager – basert på tall fra helsestasjon og barnehagene:
Barn født 2015 begynner på skolen høsten-21

Nord:

Barnehage	2015	2016	2017	2018	2019	2020
Wigwam	7	4	5	2	3	1
Måsungen	8	7	8	5	7	
Myrulla	6	5	11	8	2	1
Andungen	6	8	11	5	7	
Barnas Hus	5	4	4	1	4	
Sum nord	32	28	39	21	23	

Sør:

Barnehage	2015	2016	2017	2018	2019	2020
Skolestua	4	1	4	0	1	
Åse	2	2	5	1	2	
Risøyhamn	4	3	1	2	5	
Sum sør	10	6	10	3	8	

Basert på tallene i tabellene kan vi forvente at det også i fremtiden vil være overkapasitet på barnehageplasser nord og sør med dagens barnehagestruktur.

Barnehagestruktur nord:

Oversikt over antall barn/plasser i barnehagene etter hovedopptak 2020:

Barnehage	Godkjent antall plasser	Antall barn/plasser bhg.året 2020/21 (fom aug.20)	Ledig kapasitet etter Hovedopptak barnehageåret 2020/21
Måsungen	52	35 barn/47 plasser	5 plasser
Myrulla	54	33 barn/44 plasser	10 plasser
WigWam	36	22 barn/28 plasser	8 plasser
Sum	142		23 plasser
Private bhg.		55 barn/72 plasser	0
Totalt nord		144 barn	23 plasser ledig

Barn under tre år teller to plasser.

- Barnehagene vil ut fra barnetallet bli organisert med samme antall avdelinger som innværende barnehageår, men antall ansatte vil bli redusert ut fra barnegruppens størrelse. Bemanningen vil bli gjort etter gjeldende bemanningsnorm, pedagognorm og antall barn som har krav på spesialpedagogisk hjelp/særskilt tilrettelegging etter barnehagenlovens §19.

Barnehagestruktur sør:

Når vi ser barnetallet de nærmeste årene så vil vi med dagens struktur ikke ha nok barn til å fylle opp de tre barnehagene på sør. Dette sett i forhold til antall skolestartere + frigjøring av plasser når barna blir tre år.

Barnehage	Godkjent antall plasser	Antall barn/plasser bhg.året 2020/21 (fom aug.20)	Ledig kapasitet etter hovedopptak barnehageåret 2020/21
Skolestua	32 – 2 avd: 18 – 1 avd:	10 barn/11 plasser	2 avd: 21 plasser 1 avd: 7 plasser
Åse	18	12 barn/15 plasser	3 plasser
Risøyhamn	36	15 barn/22 plasser	14 plasser
Totalt			24 plasser 38 plasser

Barn 0-3 år teller to plasser .

- Totalt ser vi at det er ledig kapasitet på 24 eller 38 plasser i barnehager sør etter hovedopptak våren-20, avhengig av hvor mange avdelinger det driftes med.

- Dersom vi opprettholder dagens organisering vil det i Skolestua barnehage være behov for bemanning utover bemanningsnorm sett opp mot antall barn i barnegruppen. Dette for å opprettholde forsvarlig drift i forhold til foreldrenes behov for åpningstid, planleggingstid for pedagog ol. Det vil også være stor sårbarhet ved fravær i personalgruppen.
- Risøyhamn og Skolestua barnehage har areal til å drifte som to avdelings barnehage med dagens bygningsmasse. Åse barnehage har ikke areal til mer enn 18 plasser. Dersom det skal tas inn flere barn her må barnehagen bygges ut, og utearealet må utvides.

b) Mulige struktur tiltak

1. Åse barnehage legges ned og barna der overføres til Risøyhamn og Skolestua barnehage.

Det vil være mulig å overføre barna i Åse barnehage til Skolestua og Risøyhamn og fortsatt ha god kapasitet til å ta inn eventuelt nye søkere.

Barnehage	Godkjent antall plasser	Ledig kapasitet Skolestua + Risøyhamn		Overføre barn fra Åse barnehage
Skolestua	32	7 plasser	21 plasser (2 avd)	12 barn/
Risøyhamn	36	14 plasser	14 plasser	15 plasser
Totalt	68	21 plasser	35 plasser	

Barn 0-3 år teller to plasser

- Med denne organiseringen vil vi ha en geografisk fordeling av barnehagene som ivaretar nærhet til barnehagen for både de som bor midt og sør på øya. Kjøretiden for foreldrene i forbindelse med hente/bringning av barna i barnehagen blir mer lik for alle.
- Organiseringen vil kunne bidra til framtidig økt bosetting på hele sør øya og større fleksibilitet og kapasitet til å øke antall barnehageplasser ved behov.
- Organisering av driften med to avdelings barnehager vil også redusere utfordringene som er skissert tidligere i saksframlegget.

2. Skolestua barnehage legges ned og barna der overføres til Risøyhamn og Åse barnehage.

Det vil være mulig å overføre barna i Skolestua bhg. til Åse og Risøyhamn, men det vil være liten kapasitet til ta inn eventuelt nye søkere.

Barnehage	Godkjent antall plasser	Ledig kapasitet Åse + Risøyhamn	Overføre barn fra Skolestua barnehage
Åse	18	3 plasser	10 barn/
Risøyhamn	36	14 plasser	11 plasser
Totalt	54	17 plasser	

Barn 0-3 år teller to plasser

- En slik organisering av barnehagene på sør vil medføre at flere foreldre får lengre kjøretid for å levere/hente barna i barnehagen enn hvis vi legger ned Åse barnehage. Dette fordi det ikke er mulig å tilby mer enn 18 plasser i Åse barnehage. De fleste familiene med barn i Skolestua barnehage i dag og eventuelt nye familier som ønsker å bosette seg midt på øya vil få tilbud om barnehageplass i Risøyhamn barnehage.
- Organisering av driften med Åse som 1 avdeling og Risøyhamn som 2 avdeling vil gi mindre fleksibilitet og kapasitet i forhold til å tilby barnehageplasser ved eventuell økt bosetting.
- Utfordringene som er skissert tidligere i saken knyttet til drift av 1 avdelings barnehager vil fortsatt være gjeldende.

Risøyhamn barnehage

Vi har valgt å ikke utrede nedleggelse av Risøyhamn barnehage. Dette er den nyeste barnehagen på sør og geografisk ligger den slik at familier på Hinnøysiden har nærhet til en barnehage. Risøyhamn barnehage er den barnehagen som har størst potensial i forhold til å utvide antall plasser/avdelinger dersom det i framtiden blir behov for flere barnehageplasser på sør. Det er ledig areal i bygg tilknyttet barnehagen, som med mindre bygningsmessige endringer vil kunne disponeres til barnehagedrift. (tidligere SFO for skolen)

Vurdering:

Administrasjonens vurdering er basert ut fra at vi skal gi et trygt og godt barnehagetilbud med høy faglig kvalitet samtidig som vi skal drive kostnadseffektivt.

- Ved å redusere antall barnehager i Sør fra 3 til 2 og organisere de to gjenværende barnehagene som to avdelings barnehager får vi en geografisk fordeling av barnehagene som ivaretar dagens og eventuell fremtidige behov for barnehageplasser på sør.
- Barna får økte muligheter med hensyn til flere lekekamerater innenfor samme alder og interesser. Dette er viktig blant annet for barn som faller utenfor i lek og aktiviteter og som sliter med å få innpass hos andre barn. For skolestarterne vil det være flere barn å være i skoleklubb med og som de kjenner før de begynner på skolen, noe som kan gjøre overgangen fra barnehage til skole lettere for enkelte barn.
- Det vil bli større fagmiljø for de ansatte, lettere å drive prosjekter og kompetanseutvikling, noe som vil komme barna til gode i form av økt faglig bevissthet i personalgruppen.
- Det blir mulig å organisere spesialpedagogiske tiltak bedre enn det vi gjør nå. Vi kan se tiltak på flere barn i sammenheng, økt mulighet for gjennomføring av metoder anbefalt av PPt/spesialisthelsetjenesten. Mindre sårbar ved sykefravær hos personalet.
- Flere ansatte gjør det mindre sårbart ved sykefravær og avvikling av ferie/avspassing hos personalet. Personalet vil ikke være alene med barn over lengre tid i hverdagen og driften kan lettere omorganiseres ved fravær slik at sikkerheten for barn og voksne blir ivarettatt.
- Ved å redusere til to barnehager vil vi kunne omdisponere våre pedagoger på sør slik at det ikke blir behov for nyansettelser for å oppfylle pedagognormen.
- Styrer vil få større mulighet til oppfølging av arbeidsmiljø/personalet og tilrettelegge for pedagogisk utviklingsarbeid og kompetanseutvikling i personalgruppen.
- Det vil være tilstrekkelig bemanning til at det er forsvarlig å opprettholde dagens åpningstid i barnehagene.

Økonomi: Dagens barnehagestruktur med blant annet mange små enheter gjør at vi har høye kostnader til barnehagedrift.

Statistikk (kostra tall)

	And 2018	And 2019	Kostragr.01 2019	Landet 2019
Netto driftsutg. pr. innbygger 1-5 år i kroner, barnehager	163 357	203 734	168 138	163 025

Netto driftsutgifter pr. innbygger 1-5 år barnehage i Andøy er økt betydelig de siste årene. De er høyere enn både sammenlignbare kommuner i kostragruppe 01 og landsgjennomsnittet.

I den økonomiske situasjonen kommunen er i må også barnehagesektoren kutte i kostnadene. Størstedel av utgiftene er knyttet til lønnskostnader til grunnbemanning, men også til styrkingstiltak på barn med spesielle behov. I og med at barna er fordelt på mange barnehager medfører dette at ressurstildeling ikke kan ses i sammenheng, vi må styrke bemanningen i hver barnehage.

Tilskudd til private barnehager blir beregnet ut fra hvor mye midler kommunen bruker til sine egne barnehager. Gjennom en strukturendring vil vi få lavere kostnader til drift av kommunale barnehager. Dette vil på lengre sikt redusere kostnadsgrunnlag for beregning av tilskudd til de private barnehagene og gi oss lavere utgifter.

Konklusjon:

På bakgrunn av skisserte forhold i saksutredningen anbefaler administrasjonen følgende tiltak:

- Fra og med barnehageåret 2020/21 opphører driften av Åse barnehage. Barn og ansatte overføres til Skolestua og Risøyhamn barnehage.

Økonomiske konsekvenser tiltak barnehager

Tiltak	Besparelse 2020	Besparelse 2021
Legge ned Åse barnehage	330 000	1 000 000
Lavere bemanning pga mindre barnegrupper nord	105 000	250 000
	435.000	1.250.000

Endring struktur og organisering av avdelinger kan føre til overtallighet av ansatte innenfor barnehagesektoren som det kan bli behov for å omplassere til andre enheter i kommunen. Dette avhenger av permisjoner, vikariater og behov for styrkingsressurser som ikke er avklart ennå.

Utgifter som belastes teknisk enhet og eventuelle kostnader ved nedleggelse av en barnehage er ikke tatt med i beregningen.

Dersom dagens struktur videreføres, vil konsekvensen bli økte kostnader/bemanning i Dverberg barnehage, eller redusert åpningstid.

Betydning for folkehelse:

Ulike forskninger innenfor barn og oppvekstmiljø sier at et godt og trygt barnehagetilbud er en viktig faktor for barns utvikling videre i livet. Trygghet og stabilitet er også viktige faktorer for ansatte. Forutsigbarhet og avklarte rammer gir økt grad av trygghet, mindre stress og forebygger sykefravær. Ut fra et slikt perspektiv kan en si at saken har betydning og er viktig i et folkehelseperspektiv.



LOKALE SENIORPOLITISKE TILTAK - ENDRING

Saksbehandler	Arkivsaksnummer
Kjell-Einar Johansen	20/444

SAKSGANG

Utvalg	Møtedato	Saknr
Arbeidsmiljøutvalget Formannskapet Kommunestyret		

Forslag til vedtak:

Gjeldende lokale lønnspolitiske tiltak (i lønnspolitisk plan pkt. 3.1.4) avvikles med virkning fra 01.07.20 og erstattes med følgende:

Seniorpolitiske tiltak i form av fritid er ment som en motivasjon og avlastning for ansatte som synes det er krevende å fortsatt stå i jobb etter fylte 62 år.

1. Fast ansatte arbeidstakere i Andøy kommune gis derfor mulighet til å velge ett av følgende alternativ fra man fyller 62 år:
 - 1 uke ekstra feriefritid med lønn
 - redusert arbeidstid, inntil 37,5 timer/år
2. Rådmannen gis fullmakt å administrere ordningen.

Kirsten L. Pedersen
Rådmann

Bakgrunn for saken:

Andøy kommune har hatt lokal ordning med seniorpolitikk siden 2007. Dette var først en egen ordning, men har senere blitt integrert i kommunens lønnspolitiske plan. Bakgrunnen for å innføre lokale seniorpolitiske tiltak var å motivere ansatte til å stå lengst mulig i jobb etter fylte 62 år.

Andøy kommune har hatt svært få arbeidstakere som har valgt å pensjonere seg før fylte 65 år i den perioden vi har hatt ordningen. Å ta ut pensjon før fylte 65 år har en økonomisk betydning for den enkelte arbeidstaker og for kommunen. Dvs. lavere pensjon jo tidligere man velger å pensjonere seg (og større kostnad for kommunen).

Det er derfor vanskelig å entydig peke på de lokale lønnspolitiske tiltakene som årsaken til få tidligpensjonister, men det er naturlig å anta at det har vært en medvirkende årsak.

Faktiske opplysninger:

Gjeldende seniorpolitisk ordning i Andøy kommune:

Fra lokal lønnspolitisk plan pkt. 3.1.4 - SENIORPOLITIKK

I tillegg til at lønn kan benyttes som spesifikt virkemiddel for å få ansatte til å stå lengst mulig i stillingen har Andøy kommune følgende alternative seniorpolitiske tiltak for fast ansatte arbeidstakere som fyller 62 år i aktuelt kalenderår (man kan velge ett av følgende tiltak):

- alle over 62 år kan ta ut 2 uker ekstra feriefritid med lønn
- alle over 62 år kan ta ut 1 uke ekstra feriefritid + 1 uke ekstra lønn
- alle over 62 år kan ta ut 2 uker ekstra lønn
- alle over 62 år kan ta ut ukentlig redusert arbeidstid, inntil 75 timer/år

I hht. gjeldende Hovedtariffavtale (kap. 3 pkt. 3.2.3) skal kommunen utvikle virkemidler for å motivere arbeidstakere til å stå lenger i arbeid.

Ordningen har følgende økonomisk betydning for kommunen:

Andøy kommune har nå 44 arbeidstakere over 62 år. Det er ventelig at dette tallet vil holde seg stabilt i årene fremover.

For 32 av disse arbeidstakerne er det nødvendig å ta inn vikar. Årlige vikarkostnader (2 uker) for disse er beregnet til ca. kr. 560 000

Dersom man velger å fjerne den ene uken vil det gi en årlig innsparing på **kr. 280 000**.

Vurdering:

Rådmannen må vurdere alle muligheter for reduksjon av utgifter. Også når det kommer til ordninger for ansatte.

Ansatte over 60 år får (ihht ferieloven § 5 nr. 2) en ekstra ferieuke. I tillegg har ansatte over 62 år i Andøy kommune – siden 2007 – hatt tilbud om to ekstra uker fritid.

Rådmannen ønsker fortsatt at ansatte i Andøy kommune skal kunne stå lengst mulig i jobb, men mener det vil være tilstrekkelig med tilbud om en ekstra uke fritid i året. Dette harmonerer også med hva som er normen i andre kommuner og oppfyller hovedtariffavtalens krav om at kommune skal ha virkemidler som får arbeidstakere til å stå lenger i arbeid.

Rådmannen foreslår defor å avvike gjeldende ordning og erstatte den med følgende:
Fast ansatte arbeidstakere i Andøy kommune gis mulighet til å velge ett av følgende alternativ fra man fyller 62 år:

- 1 uke ekstra feriefritid med lønn
- redusert arbeidstid, inntil 37,5 timer/år

Ovenstående vil gi en årlig innsparing på kr. 280 000.



Nytt prissystem SFO

Saksbehandler	Arkivsaksnummer
Sveinung Ellingsen	20/429

SAKSGANG

Utvalg	Møtedato	Saknr
Formannskapet Kommunestyret		

Vedlegg: Dok.dato	Tittel	Dok.ID
21.04.2020	Vedlegg 1 - Nåværende vedtekter SFO Andøy kommune	145567
21.04.2020	Vedlegg 2 -Oppdaterte vedtekter med vedlagte prislister	145568

Forslag til vedtak:

1. Vedtektenes §7 om foreldrebetaling endres til følgende:

§7: Foreldrebetaling:

Se eget vedlegg med satser og innretning for foreldrebetaling.

Kommunestyret fastsetter satsene for foreldrebetaling. Som en hovedregel gjøres dette i budsjettbehandlingen i desember, og de nye satsene trer i kraft fra 01.08. påfølgende år.

Dersom det er manglende betaling for 2 måneder, sier kommunen opp plassen med øyeblikkelig virkning.

2. Vedlagte oppdaterte vedtekter med tilhørende prislister for Andenes SFO og Risøyhamn SFO vedtas og er gjeldende fra 01.08.20.

3. Det gjennomføres en evaluering av prissystemet, effektene av eventuelle nasjonale ordninger med redusert foreldrebetaling, og øvrige bestemmelser i vedtektene for SFO i Andøy kommune. Evalueringen skal gjennomføres, og sak legges fram til kommunestyret, innen 31.12.2021.

Bakgrunn for saken:

Andøy kommune har et skolefritidstilbud ved Andenes skole og Risøyhamn skole. Dette oppfyller kravene til et skolefritidstilbud i kommunen.

Kommunen kan kreve utgiftene til skolefritidsordningen dekket gjennom egenbetaling fra foreldre.

Prisordningen for foreldrebetaling i SFO i Andøy har vært krevende å forstå og krevende å administrere. Ved noen tilfeller har foreldre tatt kontakt med skolen og bedt om en utregning på hva månedsprisen faktisk blir.

Det bør derfor vurderes å endre til et lettere og mer forståelig prissystem for SFOer i Andøy kommune.

Faktiske opplysninger:

I Andøy har grunnlaget for foreldrebetaling blitt vedtatt av kommunestyret i budsjettmøtet i desember. Grunnlaget har basert seg på en sats per uketime. Per tiden er denne satsen kroner 110,-. Denne prisen har dannet grunnlaget for hva foreldre må betale for det aktuelle SFO-tilbudet deres barn har.

Det har, og bør fortsatt være, noen praktiske forskjeller fra SFO på Andenes skole og Risøyhamn skole. Blant annet tilbys ikke SFO før skoletid og på skolefrie dager ved Risøyhamn SFO. Dette reguleres i vedtektene for de ulike SFO. Det må derfor innrettes ulike prissystemer på Andenes SFO og Risøyhamn SFO.

I tillegg til den ordinære foreldrebetalingen har SFO krevd inn matpenger. Også matpengebeløpet har vært beregnet ut fra når barnet har SFO og hvor mange måltider barnet får servert i løpet av en uke.

Det har vært krevende både for foreldre, skoler og økonomiavdelingen som skal beregne hva foreldre skal faktureres.

Kommunen kan kreve utgiftene til skolefritidsordning dekket gjennom egenbetaling fra foreldre. I Andøy har vi ikke budsjettet med at alle utgifter skal dekkes av egenbetaling og har dermed avsatt budsjettmidler til SFO.

Regnskapet for 2019 viser følgende fordeling av inntekter og utgifter ved skolefritidsordningene:

	Andenes SFO Ansvar: 2112	Risøyhamn SFO Ansvar: 2118
Inntekt fra egenbetaling og matpenger	412 000	64 000
Totale utgifter	1 108 000	376 000
Differanse mellom utgifter og inntekter fra egenbetaling og matpenger	696 000	312 000
Faktisk mer-/mindreforbruk i henhold til budsjett 2019	331 000 *merforbruk	-67 000 *mindreforbruk

*Tallene er avrundet til nærmeste 1000 kr.

Det er vanskelig å beregne økonomiske effekter av et eventuelt nytt prissystem. Systemet tar utgangspunkt i den vedtatte timesatsen per uke, men innrettes annerledes, og det er grunn til å anta at dette vil medføre noe høyere månedspris for noen foreldre, mer spesifikt de som velger en løsning med redusert plass.

Med dagens timesats betaler foreldre for en full plass på Andenes SFO og Risøyhamn omtrent det samme som etter ny prisordning, dersom man tar med matpenger. Det blir forholdsvis noe dyrere for reduserte plasser. Samtidig er det viktig å understreke at det er varslet, i *Meld.St.6 – Tett på – tidlig innsats og inkluderende fellesskap i barnehage, skole og SFO*, at det skal innføres redusert foreldrebetaling i SFO for lavinntektsfamilier. Denne ordningen tar utgangspunkt i samme prinsipper som ordningen om redusert foreldrebetaling i barnehagen. I tillegg er det varslet, i samme stortingsmelding, at det innføres gratis SFO for barn med behov for særskilt tilrettelegging på 5.-7.trinn.

Pris på SFO-plass varierer stort fra kommune til kommune. Noen kommuner har gratis SFO-tilbud, mens andre kommuner tar opp til 4000 kroner i måneden for en full plass. Både med dagens prissystem og foreslåtte prissystem vil vi ha et prisnivå på SFO i Andøy kommune som ligger noe over snittprisen i Norge fra 2018/2019 (2470 kroner for full plass 20 timer per uke). Det er ikke direkte sammenlignbart da våre full plass i Andøy (ved Andenes SFO) inneholder litt over 20 timer, og det er usikkert om snittprisen inkluderer matpenger eller ikke.

- Det nye prissystemet på Andenes SFO tar utgangspunkt i *full plass, redusert plass eller plass kun etter skoletid*.
- Prissystemet for Risøyhamn SFO tar utgangspunkt i antall dager per uke.
- Det betales for 190 dager i året, i samsvar med gjeldende skolerute.
- Egenbetalingen inkluderer måltider, slik at det ikke lenger blir fakturert også for matpenger.
- Foreldre betaler for plassen i 10 måneder, og juli og august er betalingsfrie måneder.
- I tillegg kan foreldre kjøpe ekstra plass i skolefrie dager på Andenes SFO.
- Ved Risøyhamn SFO kan foreldre kjøpe ekstra dager (hvis man ikke allerede har 5 dager i uka) på. Det er fastsatt priser også for dette i de ulike prislister.

Se for øvrige vedlagte forslag til prislister for mer detaljert informasjon.

Anslag på merinntekt

Et anslag på merinntekt for justering i prissystemet basert på innbetalinger i 2019 og så langt i 2020 tyder på at man kan beregne en merinntekt dersom man vedtar endringer i prissystemet.

Beregnet merinntekt 2.halvår 2020:	50 000,-
Beregnet merinntekt fra 2021:	100 000,-

Det presiseres at dette er et beste anslag. Dette avhenger av flere forhold: Hvor mange som faktisk søker SFO-plass, får et tilbud og takker ja. I tillegg avhenger det av hvor mange som eventuelt velger en redusert plass, og hvor mange som eventuelt skal ha redusert foreldrebetaling.

Vedtektene

For å gjøre endring i prissystemet kreves det også endring i §7 om foreldrebetaling i vedtektene for Andenes SFO og Risøyhamn SFO.

§7 er likelydende i begge SFO:

Nåværende §7

§7: Foreldrebetaling:

Kommunestyret fastsetter satsene for foreldrebetaling i budsjettbehandlingen i desember. Nye satser trer i kraft fra 01.01. påfølgende år. Dersom det er plass i SFO kan foreldre kjøpe plass for enkeltdager ut fra timespris på kr 40,-.

Dersom det er manglende betaling for 2 måneder, sier kommunen opp plassen med øyeblikkelig virkning.

Forslag til ny §7 i begge vedtekter:

§7: Foreldrebetaling:

Se eget vedlegg med satser og innretning for foreldrebetaling.

Kommunestyret fastsetter satsene for foreldrebetaling. Som en hovedregel gjøres dette i budsjettbehandlingen i desember, og de nye satsene trer i kraft fra 01.08. påfølgende år.

Dersom det er manglende betaling for 2 måneder, sier kommunen opp plassen med øyeblikkelig virkning.

Vurdering:

Prissystemet vil gjøre det mer oversiktlig for foreldre, lettere å administrere for skolene og økonomiavdelingen, og mer oversiktlig for politisk nivå.

Det anbefales for øvrig at man på et senere tidspunkt evaluerer og reviderer øvrig innhold i vedtektene.



Vedtakter for skolefritidsordning (SFO) ved Andenes skole.

Til grunn for drift av SFO ligger bestemmelser i Opplæringslovens § 13-7. Her pålegges kommunene en plikt til å ha SFO med tilbud til elever på 1.- 4. årstrinn. For barn med særskilte behov, kan tilbudet utvides til å gjelde t o m 7.årstrinn. Det er opp til hver kommune å bestemme omfang og innhold i SFO. Det betyr at ingen har krav på SFO-plass. Det kan også være privat drift av SFO.

§ 1: Formål

SFO skal legge til rette for lek, kultur- og fritidsaktiviteter med utgangspunkt i alder, funksjon og interesse hos barna. SFO skal gi alle barn i ordningen omsorg og tilsyn. For øvrig gjelder lov og forskrifter som departement har fastsatt til en hver tid.

§ 2: Lokaler

Til lokaler kan bare benyttes lokaler som er godkjent til skole- og barnehageformål. Andre lokaler må ha særskilt godkjenning. Det skal være disponibelt leke- og oppholdsareal på minst 4 kvm pr barn innendørs. Utendørs brukes skolens lekeareal.

§ 3: Administrasjon og organisering.

SFO drives og eies av Andøy kommune og organiseres til skolen. Rektor er øverste leder. Andenes SFO har i tillegg en daglig leder som har administrasjonsandel på 30 %. Leder er direkte underlagt rektor som har 8 % av sin stilling lagt til arbeid med SFO.

§ 4: Bemanning

I tillegg til ressurs til administrasjon skal bemanning utgjøre 1 ansatt pr 15 barn i åpningstiden SFO har. Ved inntak av barn utover 15, økes bemanningen forholdsmessig ut fra at bemanning ved 30 barn skal være 2 voksne. Ved inntak av barn med spesielle behov, må en vurdere behov for ekstra bemanning ut fra behovenes egenart.

§ 5: Opptak, oppsigelse m m.

Skolen skal hver vår informere om opptak, og det kreves skriftlig søknad om plass. Utfall av opptak bekreftes skriftlig. Klagefrist på vedtak er 3 uker (forv.lovens § 28). Klagen må være skriftlig og sendes skolens rektor.

Det gjøres administrativt opptak. Opptaket gjelder bare for et skoleår av gangen. Det kan kun søkes om hel eller halv plass beregnet ut fra total ukentlig åpningstid i SFO.

Andenes SFO tilbyr plass til maksimum 45 barn. Barn med spesielle behov skal ha fortrinnsrett.

Dersom det ikke er plass for alle søkere, gjøres følgende prioriteringer:

1. Barn med spesielle behov.
2. Barn fra 1.årstrinn.
3. Barn fra 2.årstrinn
4. Deretter barn etter alder (yngre foran eldre).

Opptak etter punkt 1 krever dokumentasjon fra lege, PPT, BUP, Barnevern etc.

Oppsigelse eller endring av oppholdstid må skje etter skriftlig varsel. Det er 2 måneders oppsigelsestid. Økning i oppholdstid kan skje øyeblikkelig om det organisatorisk er mulig.

§ 6: Åpningstid

Daglig åpningstid fastsettes av skolen ut fra behov meldt i søknadene. Det må imidlertid kreves at **minimum 3 barn** har meldt behov for at åpningstid skal gjøres gjeldende og **for at SFO skal ha åpent på skolefrie dager.**

Dersom åpningskriteriene tilfredsstilles, så har Andenes SFO åpent 2 uker etter skoleslutt og 2 uker før skolestart. Mellom her er SFO stengt, og barn og ansatte avvikler sin ferie. I tillegg er SFO stengt 5 virkedager i året mens personalet deltar på kurs og planlegging.

SFO er stengt juleaften og hele romjula. Onsdag før skjærtorsdag stenger SFO kl 12.00.

§ 7: Foreldrebetaling:

Kommunestyret fastsetter satsene for foreldrebetaling i budsjettbehandlingen i desember.

Nye satser trer i kraft fra 01.01. påfølgende år. Dersom det er plass i SFO kan foreldre kjøpe plass for enkeltdager ut fra timepris på kr 40,- .

Dersom det er manglende betaling for 2 måneder, sier kommunen opp plassen med øyeblikkelig virkning.

§ 8: Orden og oppførsel

For elever i SFO gjelder samme reglement for god orden og oppførsel som skolen har. Dette vil ikke gjelde for alle forhold, da drift av SFO ikke er styrt av samme regelverk som grunnskolen. Dette gjelder spesielt muligheter for sanksjoner.

Når sanksjoner for brudd på reglementet i SFO skal vurderes, skal det alltid skje i samarbeid med heimen.

Vedtektene er vedtatt i Andøy kommunestyre 15.06. 2015 i sak KS-15/578 og gjelder fra 01.08.2015.



Andøy kommune

Vedtekter for skolefritidsordning (SFO) ved Risøyhamn skole.

Til grunn for drift av SFO ligger bestemmelser i Opplæringslovens § 13-7. Her pålegges kommunene en plikt til å ha SFO med tilbud til elever på 1.- 4. årstrinn. For barn med særskilte behov, kan tilbudet utvides til å gjelde t o m 7.årstrinn. Det er opp til hver kommune å bestemme omfang og innhold i SFO. Det betyr at ingen har krav på SFO-plass. Det kan også være privat drift av SFO.

§ 1: Formål

SFO skal legge til rette for lek, kultur- og fritidsaktiviteter med utgangspunkt i alder, funksjon og interesse hos barna. SFO skal gi alle barn i ordningen omsorg og tilsyn. For øvrig gjelder lov og forskrifter som departement har fastsatt til en hver tid.

§ 2: Lokaler

Til lokaler kan bare benyttes lokaler som er godkjent til skole- og barnehageformål. Andre lokaler må ha særskilt godkjenning. Det skal være disponibelt leke- og oppholdsareal på minst 4 kvm pr barn innendørs. Utendørs brukes skolens lekeareal.

§ 3: Administrasjon og organisering.

SFO drives og eies av Andøy kommune og organiseres til skolen. Rektor er øverste leder. Risøyhamn SFO har i tillegg en daglig leder som har administrasjonsandel på 12 %. Leder er direkte underlagt rektor som har 8 % av sin stilling lagt til arbeid med SFO.

§ 4: Bemanning

I tillegg til ressurs til administrasjon skal bemanning utgjøre 1 ansatt pr 15 barn i åpningstiden SFO har. Ved inntak av barn utover 15, økes bemanningen forholdsmessig ut fra at bemanning ved 30 barn skal være 2 voksne.

Ved inntak av barn med spesielle behov, må en vurdere behov for ekstra bemanning ut fra behovenes egenart.

§ 5: Opptak, oppsigelse m m.

Skolen skal hver vår informere om opptak, og det kreves skriftlig søknad om plass. Utfall av opptak bekreftes skriftlig. Klagefrist på vedtak er 3 uker (forv.lovens § 28). Klagen må være skriftlig og sendes skolens rektor.

Det gjøres administrativt opptak. Opptaket gjelder bare for et skoleår av gangen. Det kan kun søkes om hel eller halv plass beregnet ut fra total ukentlig åpningstid i SFO.

Risøyhamn SFO tilbyr plass til maksimum 15 barn. Blant disse kan maksimalt 2 barn være barn med spesielle behov som krever ekstra oppfølging. Begrensning gjøres ut fra organisatoriske og økonomiske grunner.

Dersom det ikke er plass for alle søkere, gjøres følgende prioriteringer:

1. Barn med spesielle behov.
2. Barn fra 1.årstrinn.
3. Barn fra 2.årstrinn
4. Deretter barn etter alder (yngre foran eldre).

Opptak etter punkt 1 krever dokumentasjon fra lege, PPT, BUP, Barnevern etc.

Oppsigelse eller endring av oppholdstid må skje etter skriftlig varsel. Det er 2 måneders oppsigelsestid. Økning i oppholdstid kan skje øyeblikkelig om det organisatorisk er mulig.

§ 6: Åpningstid

Daglig åpningstid fastsettes av skolen ut fra behov meldt i søknadene. Det må imidlertid kreves at **minimum 3 barn** har meldt behov for at åpningstid skal gjøres gjeldende.

Åpningstiden ved Risøyhamn SFO følger skoleåret og SFO er stengt på skolefrie dager. I tillegg er SFO stengt 5 virkedager i året mens personalet deltar på kurs og planlegging.

§ 7: Foreldrebetaling:

Kommunestyret fastsetter satsene for foreldrebetaling i budsjettbehandlingen i desember. Nye satser trer i kraft fra 01.01. påfølgende år. Dersom det er plass i SFO kan foreldre kjøpe plass for enkeltdager ut fra timepris på kr 40,- .

Dersom det er manglende betaling for 2 måneder, sier kommunen opp plassen med øyeblikkelig virkning.

§ 8: Orden og oppførsel

For elever i SFO gjelder samme reglement for god orden og oppførsel som skolen har. Dette vil ikke gjelde for alle forhold, da drift av SFO ikke er styrt av samme regelverk som grunnskolen. Dette gjelder spesielt muligheter for sanksjoner.

Når sanksjoner for brudd på reglementet i SFO skal vurderes, skal det alltid skje i samarbeid med heimen.

Vedtektene er vedtatt i Andøy kommunestyre 15.06. 2015 i sak KS-15/578 og gjelder fra 01.08.2015.



Vedtakter for skolefritidsordning (SFO) ved Andenes skole.

Til grunn for drift av SFO ligger bestemmelser i Opplæringslovens § 13-7. Her pålegges kommunene en plikt til å ha SFO med tilbud til elever på 1.- 4. årstrinn. For barn med særskilte behov, kan tilbudet utvides til å gjelde t o m 7.årstrinn. Det er opp til hver kommune å bestemme omfang og innhold i SFO. Det betyr at ingen har krav på SFO-plass. Det kan også være privat drift av SFO.

§ 1: Formål

SFO skal legge til rette for lek, kultur- og fritidsaktiviteter med utgangspunkt i alder, funksjon og interesse hos barna. SFO skal gi alle barn i ordningen omsorg og tilsyn. For øvrig gjelder lov og forskrifter som departement har fastsatt til en hver tid.

§ 2: Lokaler

Til lokaler kan bare benyttes lokaler som er godkjent til skole- og barnehageformål. Andre lokaler må ha særskilt godkjenning. Det skal være disponibelt leke- og oppholdsareal på minst 4 kvm pr barn innendørs. Utendørs brukes skolens lekeareal.

§ 3: Administrasjon og organisering.

SFO drives og eies av Andøy kommune og organiseres til skolen. Rektor er øverste leder. Andenes SFO har i tillegg en daglig leder som har administrasjonsandel på 30 %. Leder er direkte underlagt rektor som har 8 % av sin stilling lagt til arbeid med SFO.

§ 4: Bemanning

I tillegg til ressurs til administrasjon skal bemanning utgjøre 1 ansatt pr 15 barn i åpningstiden SFO har. Ved inntak av barn utover 15, økes bemanningen forholdsmessig ut fra at bemanning ved 30 barn skal være 2 voksne. Ved inntak av barn med spesielle behov, må en vurdere behov for ekstra bemanning ut fra behovenes egenart.

§ 5: Opptak, oppsigelse m m.

Skolen skal hver vår informere om opptak, og det kreves skriftlig søknad om plass. Utfall av opptak bekreftes skriftlig. Klagefrist på vedtak er 3 uker (forv.lovens § 28). Klagen må være skriftlig og sendes skolens rektor.

Det gjøres administrativt opptak. Opptaket gjelder bare for et skoleår av gangen. Det kan kun søkes om hel eller halv plass beregnet ut fra total ukentlig åpningstid i SFO.

Andenes SFO tilbyr plass til maksimum 45 barn. Barn med spesielle behov skal ha fortrinnsrett.

Dersom det ikke er plass for alle søkere, gjøres følgende prioriteringer:

1. Barn med spesielle behov.
2. Barn fra 1.årstrinn.
3. Barn fra 2.årstrinn
4. Deretter barn etter alder (yngre foran eldre).

Opptak etter punkt 1 krever dokumentasjon fra lege, PPT, BUP, Barnevern etc.

Oppsigelse eller endring av oppholdstid må skje etter skriftlig varsel. Det er 2 måneders oppsigelsestid. Økning i oppholdstid kan skje øyeblikkelig om det organisatorisk er mulig.

§ 6: Åpningstid

Daglig åpningstid fastsettes av skolen ut fra behov meldt i søknadene. Det må imidlertid kreves at **minimum 3 barn** har meldt behov for at åpningstid skal gjøres gjeldende og **for at SFO skal ha åpent på skolefrie dager.**

Dersom åpningskriteriene tilfredsstilles, så har Andenes SFO åpent 2 uker etter skoleslutt og 2 uker før skolestart. Mellom her er SFO stengt, og barn og ansatte avvikler sin ferie. I tillegg er SFO stengt 5 virkedager i året mens personalet deltar på kurs og planlegging.

SFO er stengt juleaften og hele romjula. Onsdag før skjærtorsdag stenger SFO kl 12.00.

§ 7: Foreldrebetaling:

Se eget vedlegg med satser og innretning for foreldrebetaling.

Kommunestyret fastsetter satsene for foreldrebetaling. Som en hovedregel gjøres dette i budsjettbehandlingen i desember, og de nye satsene trer i kraft fra 01.08. påfølgende år.

Dersom det er manglende betaling for 2 måneder, sier kommunen opp plassen med øyeblikkelig virkning.

§ 8: Orden og oppførsel

For elever i SFO gjelder samme reglement for god orden og oppførsel som skolen har. Dette vil ikke gjelde for alle forhold, da drift av SFO ikke er styrt av samme regelverk som grunnskolen. Dette gjelder spesielt muligheter for sanksjoner.

Når sanksjoner for brudd på reglementet i SFO skal vurderes, skal det alltid skje i samarbeid med heimen.

- Vedtektene er vedtatt i Andøy kommunestyre 15.06. 2015 i sak KS-15/578 og gjelder fra 01.08.2015.
- Vedtektenes §7 angående foreldrebetaling ble endret av Andøy kommunestyre dato og saksnummer og gjelder fra 01.08.2020.

Vedlegg:**Prisliste for Andenes SFO**

Full plass (Alle skoledager fra 07:00 – 16:15)	2700,- per mnd.
Redusert plass (Alle skoledager fra 07:30 - 15:45)	2400,- per mnd.
Plass kun etter skoletid (Alle skoledager fra skoleslutt til 16:15)	2070,- per mnd.

Det betales for 190 dager i året, i samsvar med gjeldende skolerute.

Egenbetalingen inkluderer måltider.

Du betaler for plassen i 10 måneder. Juli og august er betalingsfrie måneder.

SFO-plass i de to ukene før skolestart:	1550,- (Faktura i august)
Ekstra dager i øvrige skolefrie perioder:	300,- per dag.

Åpningstider 2020-2021 Andenes SFO:

	Morgen	Ettermiddag
Mandag	07:00 – 08:30	14:00 – 16:15
Tirsdag	07:00 – 08:30	14:00 – 16:15
Onsdag	07:00 – 08:30	11:40 – 16:15
Torsdag	07:00 – 08:30	14:00 – 16:15
Fredag	07:00 – 08:30	11:10 – 16:15

Skolefrie dager: 07:00 – 16:15



Vedtekter for skolefritidsordning (SFO) ved Risøyhamn skole.

Til grunn for drift av SFO ligger bestemmelser i Opplæringslovens § 13-7. Her pålegges kommunene en plikt til å ha SFO med tilbud til elever på 1.- 4. årstrinn. For barn med særskilte behov, kan tilbudet utvides til å gjelde t o m 7.årstrinn. Det er opp til hver kommune å bestemme omfang og innhold i SFO. Det betyr at ingen har krav på SFO-plass. Det kan også være privat drift av SFO.

§ 1: Formål

SFO skal legge til rette for lek, kultur- og fritidsaktiviteter med utgangspunkt i alder, funksjon og interesse hos barna. SFO skal gi alle barn i ordningen omsorg og tilsyn. For øvrig gjelder lov og forskrifter som departement har fastsatt til en hver tid.

§ 2: Lokaler

Til lokaler kan bare benyttes lokaler som er godkjent til skole- og barnehageformål. Andre lokaler må ha særskilt godkjenning. Det skal være disponibelt leke- og oppholdsareal på minst 4 kvm pr barn innendørs. Utendørs brukes skolens lekeareal.

§ 3: Administrasjon og organisering.

SFO drives og eies av Andøy kommune og organiseres til skolen. Rektor er øverste leder. Risøyhamn SFO har i tillegg en daglig leder som har administrasjonsandel på 12 %. Leder er direkte underlagt rektor som har 8 % av sin stilling lagt til arbeid med SFO.

§ 4: Bemanning

I tillegg til ressurs til administrasjon skal bemanning utgjøre 1 ansatt pr 15 barn i åpningstiden SFO har. Ved inntak av barn utover 15, økes bemanningen forholdsmessig ut fra at bemanning ved 30 barn skal være 2 voksne. Ved inntak av barn med spesielle behov, må en vurdere behov for ekstra bemanning ut fra behovenes egenart.

§ 5: Opptak, oppsigelse m m.

Skolen skal hver vår informere om opptak, og det kreves skriftlig søknad om plass. Utfall av opptak bekreftes skriftlig. Klagefrist på vedtak er 3 uker (forv.lovens § 28). Klagen må være skriftlig og sendes skolens rektor.

Det gjøres administrativt opptak. Opptaket gjelder bare for et skoleår av gangen. Det kan kun søkes om hel eller halv plass beregnet ut fra total ukentlig åpningstid i SFO.

Risøyhamn SFO tilbyr plass til maksimum 15 barn. Blant disse kan maksimalt 2 barn være barn med spesielle behov som krever ekstra oppfølging. Begrensning gjøres ut fra organisatoriske og økonomiske grunner.

Dersom det ikke er plass for alle søkere, gjøres følgende prioriteringer:

1. Barn med spesielle behov.

2. Barn fra 1.årstrinn.
 3. Barn fra 2.årstrinn
 4. Deretter barn etter alder (yngre foran eldre).
- Opptak etter punkt 1 krever dokumentasjon fra lege, PPt, BUP, Barnevern etc.

Oppsigelse eller endring av oppholdstid må skje etter skriftlig varsel. Det er 2 måneders oppsigelsestid. Økning i oppholdstid kan skje øyeblikkelig om det organisatorisk er mulig.

§ 6: Åpningstid

Daglig åpningstid fastsettes av skolen ut fra behov meldt i søknadene. Det må imidlertid kreves at **minimum 3 barn** har meldt behov for at åpningstid skal gjøres gjeldende. Åpningstiden ved Risøyhamn SFO følger skoleåret og SFO er stengt på skolefrie dager. I tillegg er SFO stengt 5 virkedager i året mens personalet deltar på kurs og planlegging.

§ 7: Foreldrebetaling:

Se eget vedlegg med satser og innretning for foreldrebetaling.

Kommunestyret fastsetter satsene for foreldrebetaling. Som en hovedregel gjøres dette i budsjettbehandlingen i desember, og de nye satsene trer i kraft fra 01.08. påfølgende år.

Dersom det er manglende betaling for 2 måneder, sier kommunen opp plassen med øyeblikkelig virkning.

§ 8: Orden og oppførsel

For elever i SFO gjelder samme reglement for god orden og oppførsel som skolen har. Dette vil ikke gjelde for alle forhold, da drift av SFO ikke er styrt av samme regelverk som grunnskolen. Dette gjelder spesielt muligheter for sanksjoner.

Når sanksjoner for brudd på reglementet i SFO skal vurderes, skal det alltid skje i samarbeid med heimen.

- Vedtektene er vedtatt i Andøy kommunestyre 15.06. 2015 i sak KS-15/578 og gjelder fra 01.08.2015.
- Vedtektenes §7 angående foreldrebetaling ble endret av Andøy kommunestyre dato og saksnummer og gjelder fra 01.08.2020.

Vedlegg:**Prisliste for Risøyhamn SFO**

5 dager i uka (kun etter skoletid):	2070,- per mnd.
4 dager i uka (kun etter skoletid):	1750,- per mnd.
3 dager i uka (kun etter skoletid):	1450,- per mnd.
2 dager i uka (kun etter skoletid)	1100,- per mnd.
1 dag i uka (kun etter skoletid)	600,- per mnd.

Det betales for 190 dager i året, i samsvar med gjeldende skolerute.

Egenbetalingen inkluderer måltider.

Du betaler for plassen i 10 måneder. Juli og august er betalingsfrie måneder.

Dersom du ønsker å kjøpe ekstra enkeltdager, koster dette 200 kroner per dag.

Åpningstider 2020-2021 Risøyhamn SFO:

	Ettermiddag
Mandag	14:00 – 16:15
Tirsdag	14:00 – 16:15
Onsdag	11:40 – 16:15
Torsdag	14:00 – 16:15
Fredag	11:10 – 16:15

Risøyhamn SFO er stengt på skolefrie dager.



BUDSJETTREGULERING DRIFT NR. 1 - 2020

Saksbehandler	Arkivsaksnummer
Kirsten Lehne Pedersen	20/430

SAKSGANG

Utvalg	Møtedato	Saknr
Arbeidsmiljøutvalget Formannskapet Kommunestyret		

Forslag til vedtak:

1. Kommunestyret vedtar slik budsjettregulering nr. 1 – 2020:

	Virkning 2020
Endring barnehagestruktur sør	-430.000
Opphør tilskudd aktivitet barn og unge	-40.000
Veg og gatelys – stenging kretser	-70.000
Ferister – fjerne tiltaket	-40.000
50% reduksjon stilling helsestasjon	-110.000
Red. utgift søppelhåndtering turistsesong	-100.000
Nytt betalingsystem SFO	-50.000
Endring seniortiltak	-140.000
Redusert avdragsbetaling låneopptak	-6.000.000
Sum	-6.980.000
Tilføres budsjettert avsetning fond	6.980.000

2. Det søkes avdragsutsettelse på lån med inntil 6 mill. kroner for 2020.
3. Avviksrapportering drift og investering utsettes til høsten (rapportering pr. 31.07.20)

Kirsten L. Pedersen
rådmann

Bakgrunn for saken:

Det er behov for å gjøre en budsjettregulering på drift. Dersom det ikke besluttes nye tiltak for å redusere utgiftene i 2020, og betydelig flere tiltak i høstens budsjettprosess, vil Andøy kommune være på Robek-lista i 2022.

Faktiske opplysninger:

Andøy kommune har de siste årene hatt merforbruk på driften (med unntak av 2016), men i noe varierende størrelse. Her er en oversikt over utviklingen i merforbruket i ordinær drift de siste årene:

2013	2014	2015	2016	2017	2018	2019
15 mill	15 mill	11 mill	-2,6 mill	2,5 mill	10,5 mill	10,2 mill

2019 endte med et regnskapsmessig underskudd på 2,9 mill kroner, og et merforbruk på ordinær drift på 10,2 mill. Rådmannens ledergruppe har anslått at ca 7 av de ca 10 mill i merforbruk i fjor ikke er tatt høyde for i budsjett 2020. Det merforbruket vi «tar» med oss inn i 2020 fordeler seg anslagsvis slik:

	Merforbruk 2019	Ikke tatt høyde for i budsjett 2020
Andenes skole	1,6 mill	1,1 mill
Risøyhamn skole	0,7 mill	0,5 mill
Barnehager	2,3 mill	0,9 mill
NAV	3,0 mill	2,3 mill
Pleie og omsorg	4,2 mill	2,1 mill
		6,9 mill

I tillegg er det usikkerhet knyttet til realismen ved noen tiltak i vedtatt budsjett 2020. Det gjelder blant annet gevinst ved reduksjon sykefravær og økt aksjeutbytte. I kommunestyrets behandling ble budsjettet gevinst av redusert sykefravær økt fra i underkant av 1 mill til 2 mill for 2020.

I tillegg til arbeidet med gjennomføring av vedtatte reduksjonstiltak, er det nødvendig å håndtere merforbruket vi drar med oss fra 2019 på rundt 7 mill, samt usikkerhet på 1-1,5 mill i vedtatte tiltak. I tillegg til dette kommer reduksjon i beregnet inntekt fra skatt og rammetilskudd for 2020, som følge av reduksjon i folketallet 2. halvår i fjor (-67 innbyggere, utgjør ca 3 mill).

Økonomiutfordringene for 2020 er oppsummert på minst 11 mill kr:

- Merforbruk 2019 ikke tatt høyde for i budsjett 2020 7 mill
- Usikkerhet i vedtatt budsjett 2020 1,5 mill
- Redusert rammeoverføring jfr nedgang folketall høst 2019 3 mill

I tillegg må det ved behandlingen av regnskapet for 2019 tas stilling til dekning av underskudd for 2019.

Dette er faktiske utfordringer vi står overfor, helt uavhengig av – og i tillegg til - utfordringene knyttet til koronasituasjonen. Håndtering av koronasituasjonen vi er i nå og som vi må regne med vil være en god stund, vil få store økonomiske konsekvenser for alle kommunene. Hvor store, og hvor stor andel av merutgiftene/tapte inntekter vi vil få kompensert fra staten vet vi ikke.

Første rapportering til Fylkesmannen om merutgifter knyttet til koronautbruddet sendt 17.04 viste følgende:

- merutgifter drift pr 31.03: ca 1,4 mill

- anslag merutgifter drift pr mnd: ca 3 mill
- stor usikkerhet mht rapporterte tall og anslag framover

Konkrete forslag:

Dette er de konkrete tiltakene rådmannen foreslår i denne budsjettreguleringen:

Tiltak	Virkning i 2020	Helårsvirkning
Barnehagestruktur sør (egen sak)	-430.000	-1.250.000
Opphør tilskudd aktivitet barn og unge	-40.000	-100.000
Veg og gatelys – stenging kretser (egen sak)	-70.000	-150.000
Ferister – fjerne tiltaket	-40.000	-100.000
50% reduksjon stilling helsestasjon	-110.000	-280.000
Reduserte utgifter søppelhåndtering turistsesongen	-100.000	-100.000
Nytt betalingssystem SFO (egen sak)	-50.000	-100.000
Endring seniortiltak (egen sak)	-140.000	-280.000
Redusert avdragsbetaling låneopptak	-6.000.000	0
Sum reduserte utgifter	-6.980.000	-2.080.000

Tiltak foreslått i rådmannens budsjettforslag i fjor:

- Opphør tilskudd aktivitet barn og unge: Tiltaket vil innebære at ordning m/reduisert leiepris i kommunale bygg for lag/foreninger i fbm aktivitet til barn og unge opphører.
- Ferister: Kommunestyret vedtok i 2011 at ansvaret for drift og investering i ferister skal være et kommunalt ansvar. Tiltaket vil innebære at ordningen avvikles som et kommunalt ansvar, da det ikke er en lovpålagt oppgave.
- 50% reduksjon stilling helsestasjon: Reduksjon 50% stilling ved helsestasjon/-jordmortjenesten vil innebære reduksjon og omfordeling av oppgaver i tjenesten, og mindre mulighet til forebyggende arbeid ut over må-oppgaver.

I budsjettregulering i fjor vår ble det bevilget 200.000 til søppelhåndtering i turistsesongen (ekstra containere). Regnskapet for 2019 viser at utgiftene ble lavere enn forutsatt. Budsjetterte utgifter i 2020 kan derfor reduseres med 100.000 kr.

Redusert avdragsbetaling låneopptak:

Andøy kommune betaler mer i årlige avdrag på lån enn det som er beregnet som minimumsavdrag. Dette betyr at Andøy kommune kan betale mindre i årlige avdrag enn det som faktisk gjøres, og mindre enn det som er lagt til grunn i årsbudsjett og økonomiplan. Andøy kommune har imidlertid betalt avdrag på sine lån i hht. de låneavtalene som er inngått. Skal Andøy kommune betale mindre i årlige avdrag, må det gjøres avtale med låneinstitusjonene om dette.

Beregning av minimumsavdrag er noteopplysning til de årlige regnskap. For 2019 ble det utgiftsført avdrag med til sammen ca. 24,2 mill. kroner. Beregnet minimumsavdrag er på ca. 17,4 mill. kroner. For 2019 er det dermed en differanse på ca. 6,8 mill. kroner mellom utgiftsførte avdrag og beregnet minimumsavdrag. Rådmannen antar at det vil være omtrent samme differanse for 2020.

Avdrag på minimumsnivå er ikke å anbefale. Dette vil begrense handlingsrommet for framtidige investeringer og låneopptak. Rådmannen ser imidlertid at det for 2020 kan være hensiktsmessig å ha muligheten til å kunne redusere avdragsutgiftene. Rådmannen foreslår derfor at det som et midlertidig tiltak for 2020 søkes avdragsutsettelse (reduerte avdrag) på lån, innenfor ei ramme på 6 mill. kroner.

For de øvrige tiltakene vises til egne saker.

Avviksrapportering drift

Avviksrapportering drift pr. 28.02 ble besluttet utsatt tidlig i mars, da vi så det ikke ville være mulig å få den klar til politisk behandling før i mai. Så kom koronasituasjonen, og enhetene/lederne har vært nødt til å prioritere håndtering av de statlige tiltakene som ble iverksatt 12 mars og senere, samt arbeidet med kontinuitetsplanlegging. I den situasjonen vi er i nå, vil det bli svært vanskelig å anslå de økonomiske konsekvensene av koronasituasjonen. En avviksrapport som vil inneholde en rekke forbehold, og som det i denne situasjonen ikke vil være mulig for lederne å legge ned mye arbeid i, vil ikke ha den store verdien, verken for administrasjonen eller for politisk nivå. Rådmannen anbefaler derfor at avviksrapportering drift utsettes til høsten (rapportering pr. 31.07).

Vurdering:

Andøy kommune kom på Robek-lista for rundt 10 år siden, etter flere år med underskudd. Alle fondsmidler var brukt opp og status underskudd var slik:

Underskudd 2007	13,4 mill	Merforbruk ordinær drift 15 mill
Underskudd 2008	10,1 mill	Merforbruk ordinær drift 11 mill
Underskudd 2009	3,1 mill	Merforbruk ordinær drift 6 mill
	26,6 mill	

I 2010 kom rapporten «Hvorfor så mange Vesterålskommuner på Robek-lista?», utarbeidet av Econ Pöyry etter oppdrag fra Fylkesmannen i Nordland. Rapporten konkluderte slik:

Viktigste forklaring: politisk vegring og følelse av avmakt

- Situasjonen oppfattes som andres ansvar
- Ingen vil være svarteper
- Budsjett-triks og monopolpenger
- Svak budsjettdisiplin
- Svært liten vekt på langsiktig planlegging og styring
- Ikke mangel på situasjonsforståelse, men forståelsen har ikke resultert i handling

Utdrag av rapportens analyse av Andøy

- Mer i frie inntekter pr innbygger enn sammenlignbare kommuner/landet
- Vedvarende fraflytting
- Høye driftskostnader til skole og i pleie og omsorgssektoren

Det er et faktum at Andøy kommune er i en krevende økonomisk situasjon, som har flere likhetstrekk med en situasjon vi har vært i før. Situasjonen er ikke helt lik på alle områder, men vi har mye å tjene på å lære av tidligere erfaringer.

Bestilt eksternt bistand til Kostra-analyser og tjenesteanalyser for helse og omsorgstjenestene vil gi et godt faktagrunnlag for å fremme forslag til tiltak i høstens budsjettprosess. Arbeidet blir igangsatt i løpet av våren, men vil ikke være ferdig før til høsten.

Dersom vi skal ha noen som helst mulighet til å unngå/ redusere underskudd i 2020, er det helt nødvendig at rådmannen legger fram flere forslag til reduksjonstiltak som kan gi virkning i år. Tiltakene som foreslås her er i stor grad tiltak som kommunestyret sa nei til i budsjettbehandlingen i desember i fjor, men også noen nye tiltak.

Rådmannen ser på alle muligheter for å kunne oppnå et regnskapsresultat i balanse (unngå underskudd) for 2020. Primært er det netto driftsutgifter på ordinær drift som må reduseres for å kunne oppnå slik balanse. For 2020 har rådmannen også sett på hvilke andre muligheter som finnes, da det er viktig å jobbe mot å unngå underskudd. Selv om avdrag på minimumsnivå normalt ikke anbefales, ser rådmannen at det kan være et hensiktsmessig midlertidig tiltak for 2020 for å bidra til å redusere underskudd.

Hvordan resultatet for 2020 vil bli for de enkelte enhetene, er selvfølgelig alt for tidlig å si noe om. Senere avviksrappoteringer og prognoser for 2020, vil i større grad kunne vil si noe om dette. At det vil bli merforbruk på driften for 2020, synes imidlertid å være ganske klart. I tillegg gir nedgangen i folketallet (i andre halvår 2019) reduksjon i rammetilskuddet.

En stor usikkerhet nå i 2020 er, som nevnt, virkningen av koronasituasjonen. Kommunen får både merutgifter og mindreinntekter som en følge av denne situasjonen. Usikkerheten er hvor stor de samlede merutgifter/mindreinntekter vil bli, og i hvilken grad kommunen får dekning for dette.

Det vil i løpet av året bli nødvendig med ei budsjettregulering med dekning (helt eller delvis) av enhetenes utgifter knyttet til koronasituasjonen. Dette må foreløpig forventes til vi har bedre oversikt over både merutgifter og kompensasjon/dekning for dette.

Siden usikkerhetene knyttet til enhetenes merforbruk/merutgifter er så vidt stor på dette tidspunkt, finner rådmannen det mest hensiktsmessig at «resultatet» av denne budsjettreguleringen styrker resultatet for 2020. Dette gjøres ved å styrke den budsjetterte avsetningen (til fond) for 2020.